

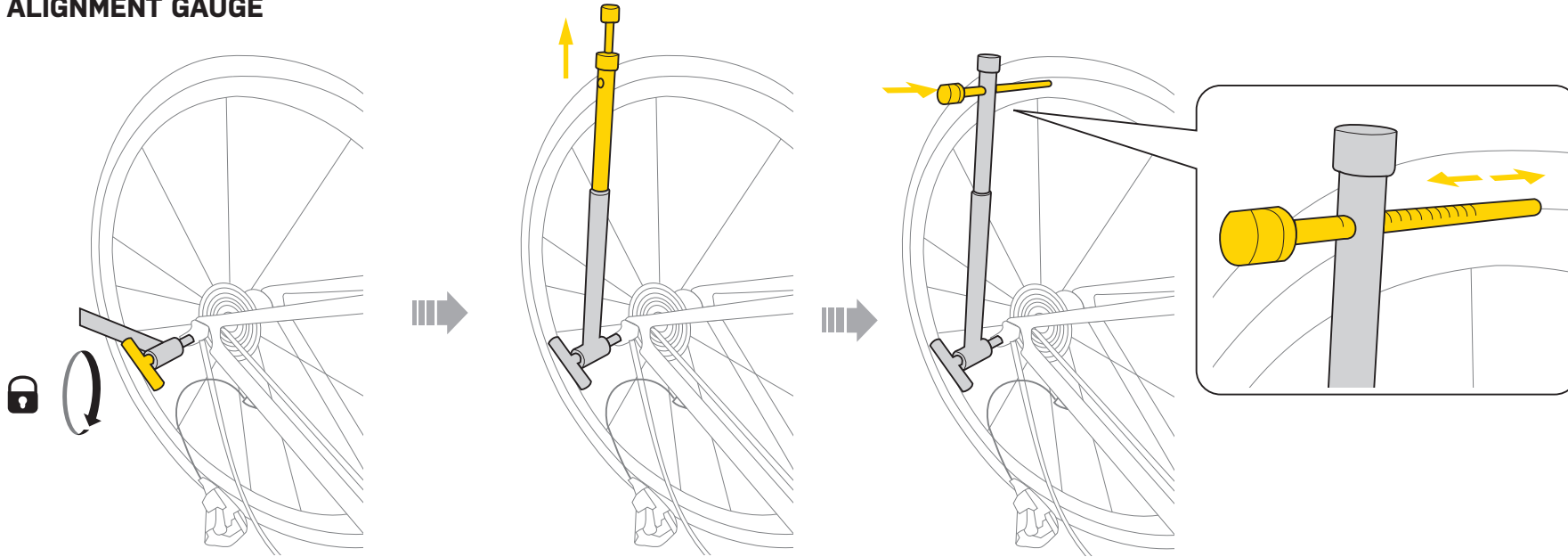

## DERAILLEUR HANGER ALIGNMENT GAUGE

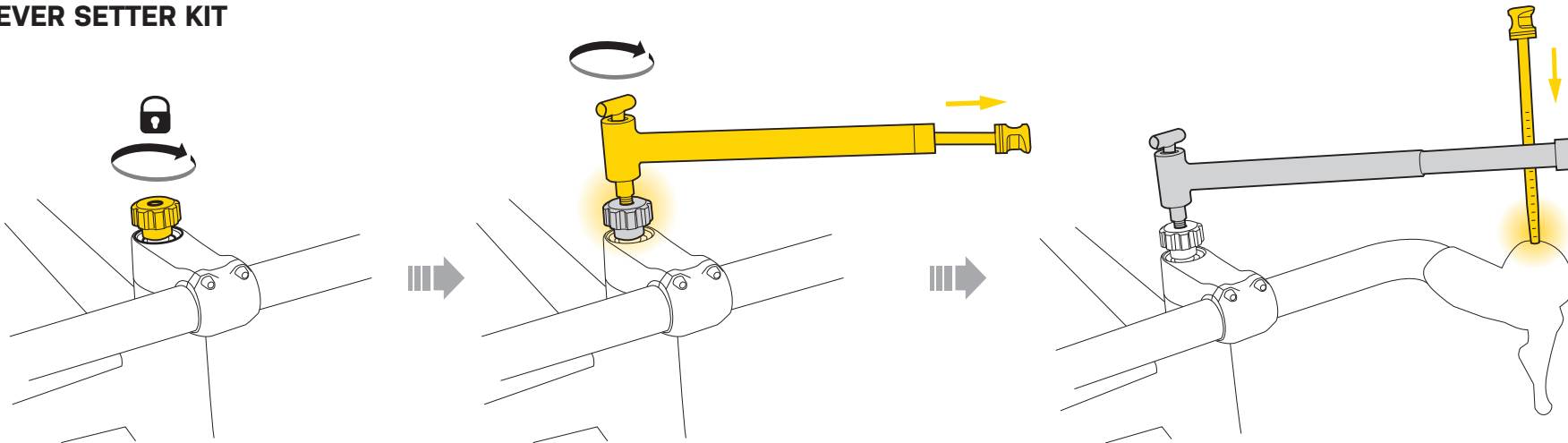

## LEVER SETTER KIT





# HANGER ALIGNMENT GAUGE WITH LEVER SETTER KIT

PREPARE TO RIDE

EN DE FR ES IT PL JP KR CH CN

## HANGER ALIGNMENT

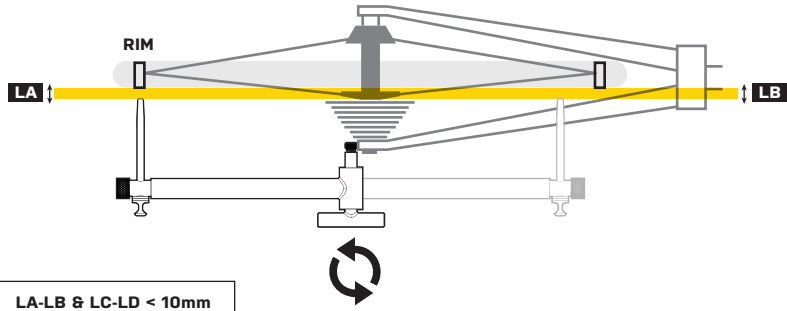

LA-LB & LC-LD < 10mm  
LA-LB & LC-LD = 0mm

The spacing should be less than 10mm, with 0mm spacing being ideal.

## HANGER STRUCTURE

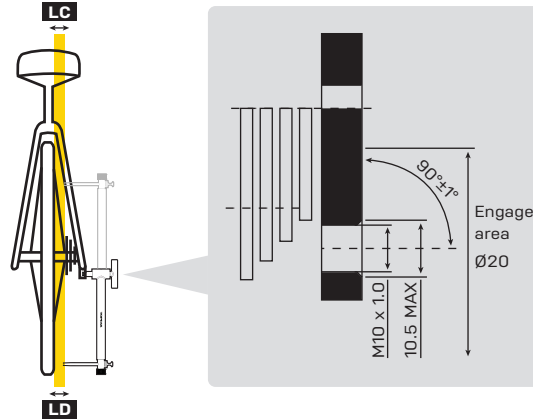

## WARRANTY

2-year Warranty: All mechanical components against manufacturer defects only.

**Warranty Claim Requirements**  
To obtain warranty service, you must have your original sales receipt. Items returned without a sales receipt will assume that the warranty begins on the date of manufacture. All warranties will be void if the product is damaged due to user crash, abuse, system alteration, modification, or used in any way not intended as described in this manual.

\* The specifications and design are subject to change without notice.

Please contact your Topeak dealer with any questions. For USA customer service call: 1-800-250-3068 www.topeak.com

## GEWÄHRLEISTUNG

2 Jahre Gewährleistung auf alle verbauten Teile, jedoch nur gegen Herstellerängel.

**Gewährleistungsansprüche**  
Sie benötigen Ihren Originalkaufbeleg um den Gewährleistungs-Service zu erhalten. Bei Artikel die ohne Kaufbeleg eingesandt werden, wird davon ausgegangen, dass die Gewährleistung mit dem Herstellungsdatum beginnt. Alle Gewährleistungsansprüche werden ungültig, wenn der Artikel auf Grund eines Unfalls beschädigt oder zweckfremdend wurde, Systemänderungen oder andere Veränderungen vorgenommen wurden oder der Artikel anderweitig verwendet wurde als in diesem Handbuch beschrieben.

\* Änderungen in Design und Eigenschaft bedürfen keiner vorherigen Ankündigung.

Topeak Produkte sind ausschließlich im Fahrradhandel erhältlich. Bitte nehmen Sie Kontakt mit Ihrem nächsten Topeak Händler auf, um offene Fragen zu klären.  
Für Kunden in Deutschland, Tel. 0261-899998-28.

## GARANTÍA

Disponen de 2 años de garantía. Todos los componentes mecánicos con algún defecto de fabricación.

**Requerimientos para Reclamación de la Garantía**  
Para obtener la garantía debe disponer del justificante de compra, sin el recibo de compra se considerará como fecha de inicio de la garantía la fecha de fabricación. No se considerarán cubiertos por la garantía los artículos dañados por golpes, abuso o alteraciones del sistema, modificaciones, o utilización de otra manera o para otros usos a los descritos en este manual.

\* Las especificaciones y diseño están sujetos a cambios sin notificación previa.

Por favor, contacte con su distribuidor Topeak para cualquier pregunta. [garantias@servixtt.com](mailto:garantias@servixtt.com) [www.servixtt.com](http://www.servixtt.com), [www.topeak.com](http://www.topeak.com)

## GAWARANCJA

2 lata gwarancji. Na wady fabryczne wszystkich części mechanicznych.

**Warunki korzystania z gwarancji**  
Aby uzyskać serwis gwarancyjny, należy posiadać oryginalny dowód zakupu. Gdy produkt reklamowany jest bez paragonu zakładowy, za gwarancja rozpoczyna się od daty produkcji. Wszystkie gwarancje są nieważne jeśli produkt został uszkodzony na skutek wypadku, nadużycia, zmiany, modyf. kacji lub wykorzystany w jakikolwiek sposób niezgodny z opisany w niniejszej instrukcji.

\* Specy kacja i projekt mogą ulec zmianie bez powiadomienia.

W przypadku jakichkolwiek pytań skontaktuj się ze sprzedawcą lub importem Topeak.

## 产品保固

**保固要求**  
申请保固期限中的服务，须检具购买时之发票，若无法提供，则其保固期限将自制造日期开始算起。若因使用者不慎摔坏、使用不当、自行改装、更改系统或未能按照说明书上的正确操作方式，本产品不被列入保固范围。

\* 本公司保留产品规格变更之权利。

Topeak 产品相关的资讯，请洽询 Topeak 当地授权的经销商。  
网址: [www.topeak.com](http://www.topeak.com)

## 產品保固

**保固要求**  
申請保固期限中的服務，須檢具購買時之發票，若無法提供，則其保固期限將自製造日期開始算起。若因使用者不慎摔壞、使用不當、自行改装、更改系統或未能按照說明書上的正確操作方式，本產品不被列入保固範圍。

\* 本公司保留產品規格變更之權利。

Topeak 產品相關的資訊，請洽詢 Topeak 當地授權的經銷商。  
網址: [www.topeak.com](http://www.topeak.com)

## GARANTIE

Garantie de 2 ans : toutes parties mécaniques contre tout défaut de fabrication.

**Demande de garantie**  
Pour bénéficier de notre service de garantie, vous devez être en possession de la facture d'achat originale. Si le produit nous est retourné sans cette facture d'achat, nous considérons la date de fabrication comme début de la garantie. Toute garantie sera considérée comme nulle si le produit a été endommagé suite à une chute, à un abus, une surcharge, à un quelconque changement ou modification ou à une utilisation autre que celle décrite dans ce manuel.

\* Les spécifications et l'apparence peuvent être sujettes à certaines modifications.

Contactez votre revendeur Topeak si vous avez a moindre question. For USA customer service call : 1-800-250-3068 / [www.topeak.com](http://www.topeak.com)

## GARANZIA

Garanzia di 2 anni: tutti i componenti meccanici solo contro i difetti del produttore.

**Requisiti per la richiesta di garanzia**  
Per ottenere il servizio di garanzia, è necessario disporre della ricevuta di vendita originale. Articoli restituiti senza una ricevuta di vendita si suppone che la garanzia inizi dalla data di produzione. Tutte le garanzie saranno nulle se il prodotto è danneggiato a causa di urto, abuso, alterazione dell'utente, modifica od utilizzo in maniera impropria come descritto in questo manuale.

\* Le specifiche e il design sono soggetti a cambiamenti senza preavviso.

Si prega di contattare il proprio rivenditore Topeak per qualsiasi domanda. Per la chiamata al servizio clienti USA : 1-800-250-3068, [www.topeak.com](http://www.topeak.com)

## 保証期間

ご購入日より2年間：製造上の欠陥による機械部品の不良が対象です。

**保証の請求**  
保証を受けるには、ご購入日の目付の入った領収書が必要  
です。領収書がない場合は保証を受ける場合の保証期間は製造年月日から起算させていただきます。お客様の事故などによる外的要因、誤使用、改造、およびこの取扱説明書に従わない本来の用途以外のご使用による故障は保証を受けられません。故障した製品は故障状況を明記して、お買い上げの販売店へお持ちください。お送りになる場合の送料はお客様にてご負担をお願いします。  
\*スペックやデザインは改良のため予告なく変更されることがあります。  
ご質問は、最寄りのトピーク正規販売店へどうぞ。  
Website : [www.topeak.jp](http://www.topeak.jp)

## 품질보증

**제한적 2년 품질 보증** : 소비자 과실을 제외한 제조과정상 결함에 대하여 2년간 보증합니다.  
품질 보증을 위한 필수조건  
품질 보증 서비스를 받으시려면, 반드시 원본 구매 영수증을 제시해야 합니다. 구매 영수증이 없는 경우, 모든 제품은 그 제품의 가장 최초 제조일로부터 3개월 후를 구입일로 인정합니다. 외부 손상, 사용자의 오용, 임용, 임의 개조, 변경 또는 사용설명서에 기술된 내용이 맞지 사용된 경우 품질 보증을 받을 수 없습니다.  
\* 제품의 제원이나 디자인은 사전공지 없이 변경될 수 있습니다.  
국내 전문 대리점을 통해 구입 가능합니다.  
홈페이지 : [www.hisc.co.kr](http://www.hisc.co.kr), [www.topeak.com](http://www.topeak.com)