



SEGGIOLINO PORTA BIMBI



Si consiglia di rivolgersi a un negoziante di bici specializzato per l'installazione del seggiolino BabySeat II sulla vostra bicicletta.

É d'obbligo leggere attentamente il presente manuale prima dell'installazione.

Max capacità di peso: A22 (22 kg)

ATTREZZI NECESSARI PER L'INSTALLAZIONE:

Brugola da 5mm

Elenco dei contenuti

Conoscere il vostro seggiolino Topeak BabySeat	4
Attacco portapacchi	6
Montaggio BabySeat al vostro portapacchi	8
Agganciare il BabySeat al reggisella	9
Apertura maniglione	10
Regolazione altezza ferma piedi	11
Posizionare vostro figlio al BabySeat	12
Rimuovere le imbottiture	13
Attenzione	14

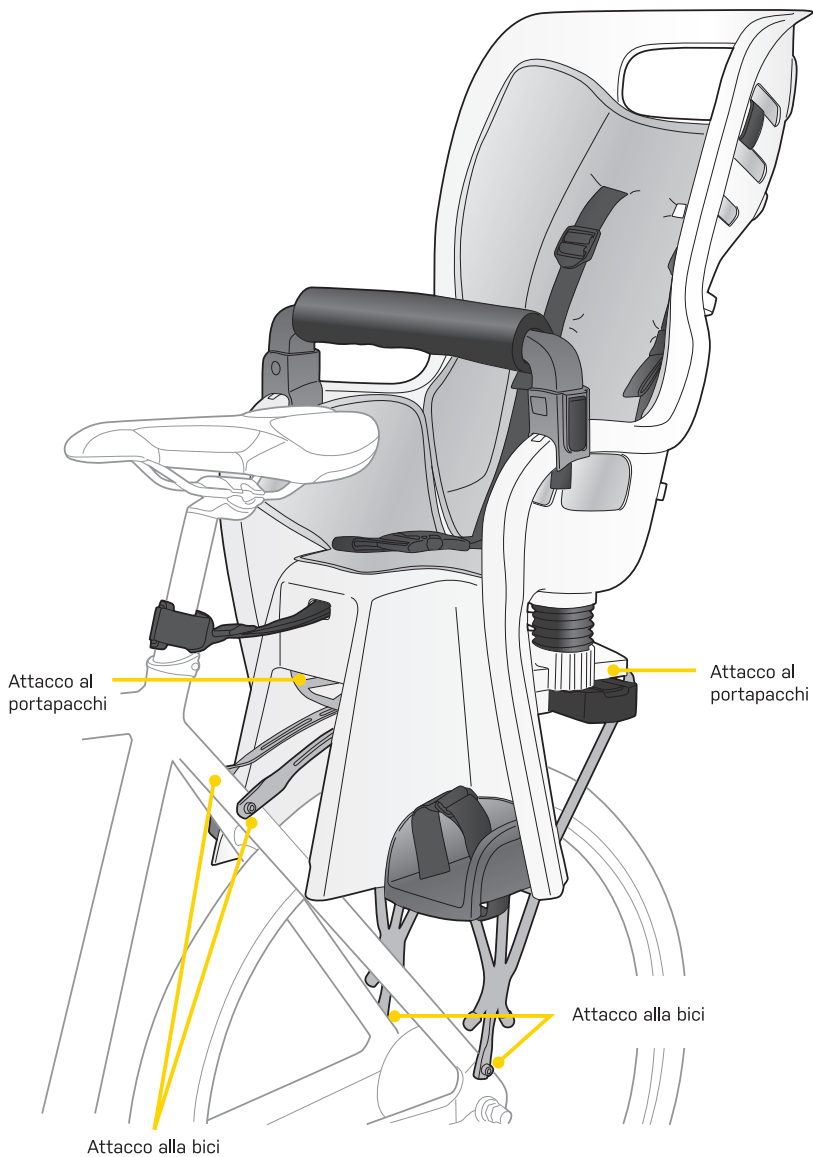

Conoscere il vostro seggiolino Topeak BabySeat

Queste pagine vi aiuteranno ad identificare le diverse parti del vostro seggiolino BabySeat.

LISTA PARTI ILLUSTRATE

- | | |
|---|--|
| 1. SEGGIOLINO | 10. RIFLETTORE |
| 2. PORTAPACCHI | 11. BASE AD ASSORBIMENTO URTI |
| 3. MANIGLIONE | 12. MOLLE x 2 |
| 4. IMBOTTITURA MANIGLIONE | 13. BOCCOLA DI SICUREZZA |
| 5. IMBOTTITURA SEDUTA | 14. PRESA POSTERIORE |
| 6. FERMA PIEDINI x 2 | 15. BUCO INFERIORE |
| 7. VELCRO PIEDINI x 2 | 16. GANCIO POSTERIORE |
| 8. LEVA REGOLA FERMA PIEDINI A SGANCIO RAPIDO x 2 | 17. ATTACCO PER LUCE DI SICUREZZA POSTERIORE |
| 9. BOTTONE LATERALE A RILASCIO
(in posizione di stoccaggio) | |

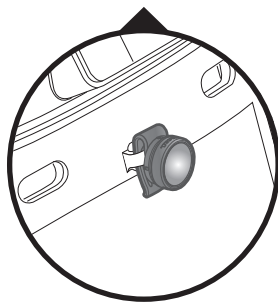

* Luce posteriore non inclusa

MANUTENZIONE:

Per lavarlo usare solo sapone neutro ed acqua. Le imbottiture del seggiolino e del maniglione, devono essere invece lavate a mano. Occasionalmente lubrificare il portapacchi e il telaio del BabySeat, con un olio al Teflon®.

* Teflon® è un marchio registrato della DuPont.

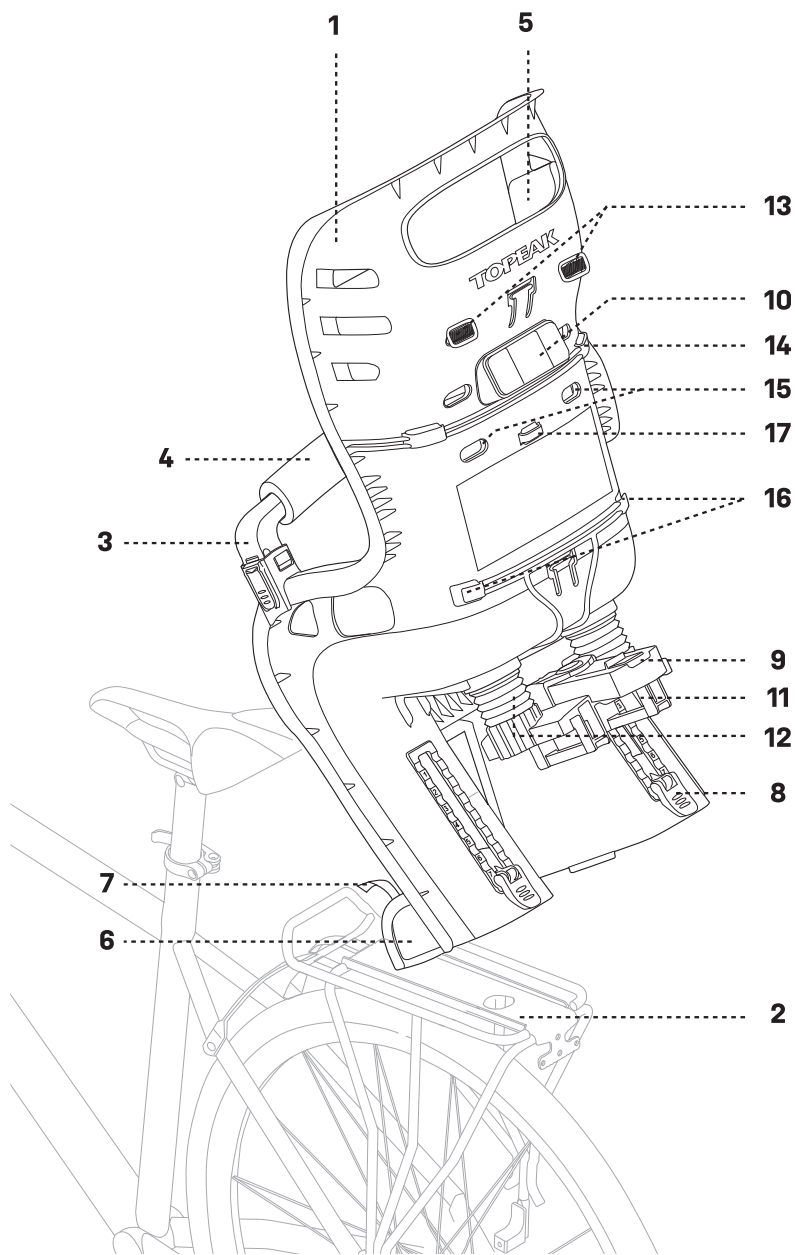

Montare il portapacchi sulla vostra bici

Seguite le istruzioni allegate per montare il portapacchi sul vostro seggiolino. Assicuratevi che il portapacchi sia in linea con il pavimento, prima di stringere il telaio. Sono possibili diverse regolazioni per aiutare ad allineare il portapacchi.

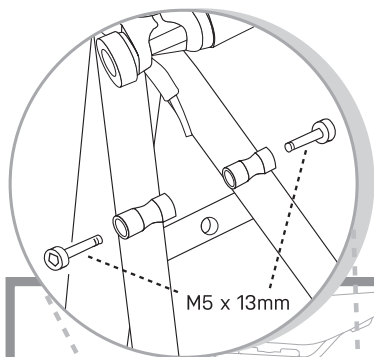

Far scorrere all'indietro il portapacchi o in avanti per determinare la giusta posizione, stringere poi con un cacciavite a stella.

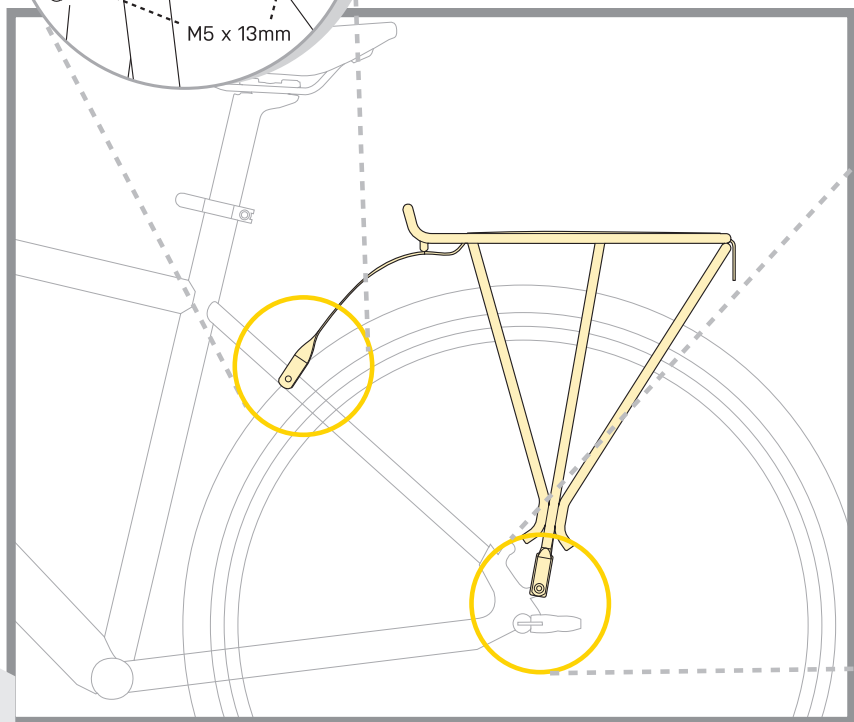

! ATTENZIONE

Il seggiolino Topeak BabySeat è disegnato per essere montato su telai bici solo con portapacchi e gancio di sicurezza. Non usare il seggiolino Topeak BabySeat su telai bici che non ne sono dotati per motivi di sicurezza.

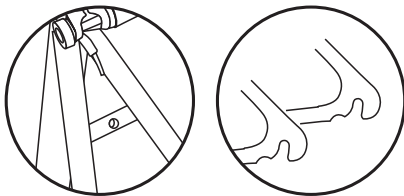

X NO

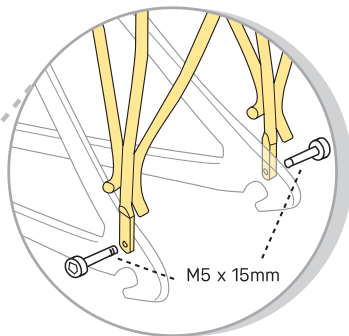

**Portapacchi BabySeat
Senza attacco disco**

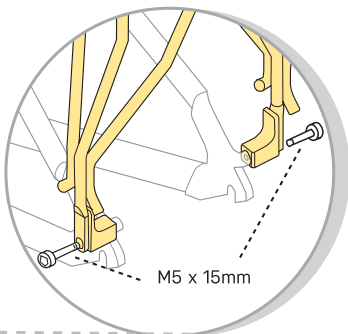

**Portapacchi BabySeat
con attacco disco**

La base del portapacchi si aggancia al forcellino. La maggior parte dei forcellini dei telai bici hanno più di un punto di aggancio.

Agganciare il seggiolino BabySeat al portapacchi

1 Montare il BabySeat al portapacchi.

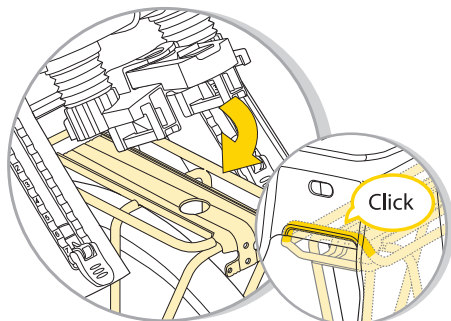

Agganciare il portapacchi alla parte anteriore del portapacchi. Ruotate il seggiolino sul portapacchi finché raggiungete la posizione corretta.

2 Rimuovere il seggiolino BabySeat al portapacchi.

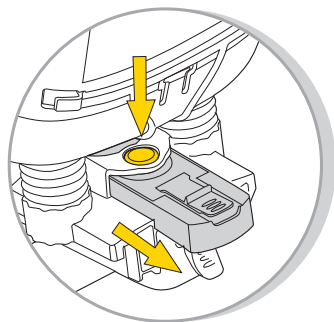

Premere il bottone rosso e tirare il gancio all'indietro lontano dal seggiolino.

3 Installare il gancio laterale sul portapacchi.

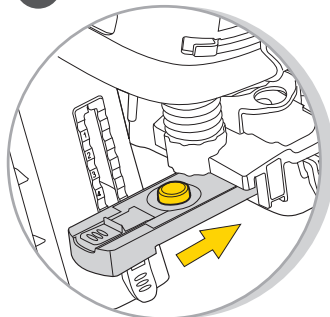

Premere il bottone e spingere il gancio laterale nel portapacchi.

4

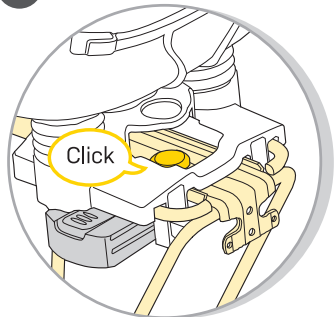

Assicuratevi di aver raggiunto la giusta posizione sentendo un Click e che il bottone rosso si trovi al centro del portapacchi.

! ATTENZIONE

- Se il blocco scorrimento non riesce a scivolare sul portapacchi o se il pulsante rosso non sporge sulla superficie l'installazione non è corretta.
- Se la sella ha le molle in vista, si consiglia di coprirle in maniera adeguata per evitare pizzicamento al bambino.
- Non modificare il seggiolino BabySeat o il portapacchi rispetto alle loro specifiche originali.
- Non fissare bagagli supplementari al seggiolino. Si consiglia di effettuare tali carichi all'estremità opposta della bici, ad esempio nel caso di un seggiolino posteriore, utilizzare la parte anteriore per il bagaglio.
- Assicurarsi che la bici sia stabile prima di installare o rimuovere il seggiolino BabySeat.

Assicurare il seggiolino al reggisella

Il gancio a "T" e il Velcro sono stati studiati per agganciare il seggiolino al reggisella.

Per favore assicuratevi di agganciarlo al reggisella subito dopo aver montato il seggiolino al portapacchi. Il gancio a T dev'essere rimosso dal reggisella per rimuovere il seggiolino dal portapacchi.



Regolare la lunghezza del velcro e gancio a T.

Allacciare il gancio a T al reggisella.

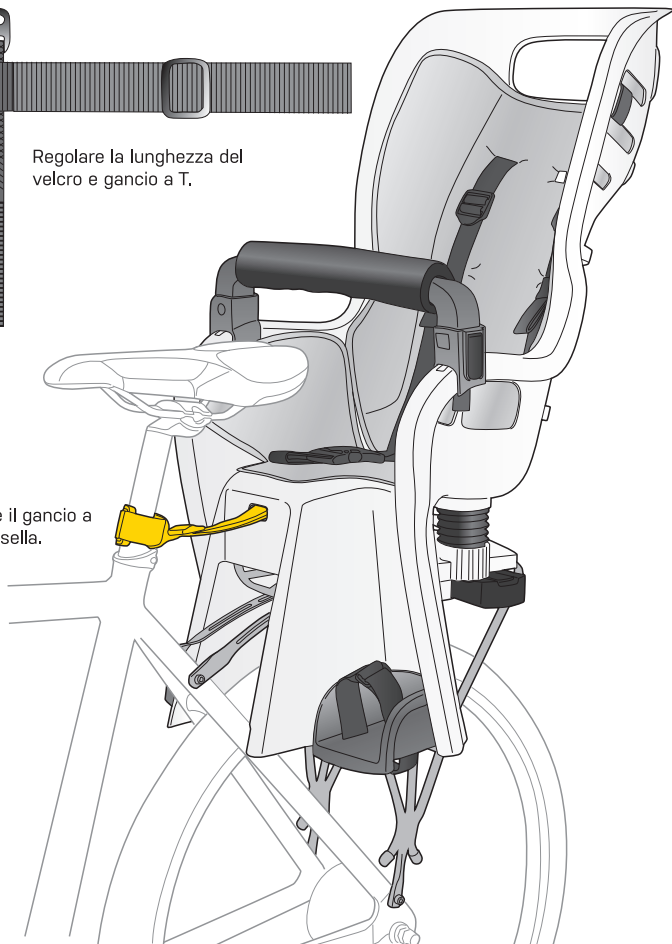

Aprire il maniglione di sicurezza

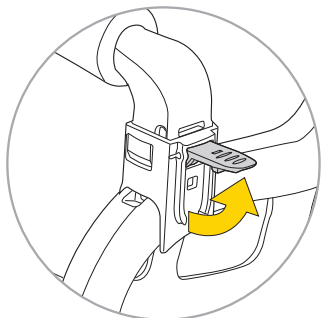

Sollevare la leva...

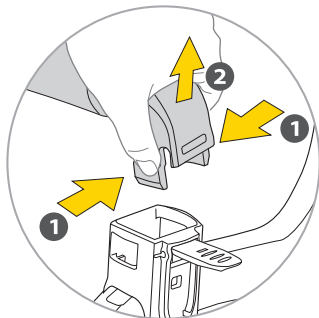

Premere i ganci e sfilare come indicato, per aprire il maniglione.

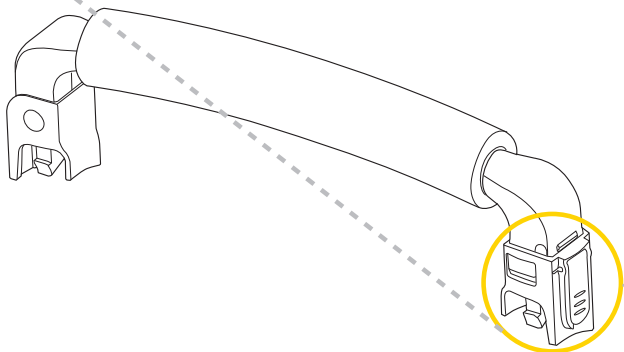

Regolare l'altezza dei piedini

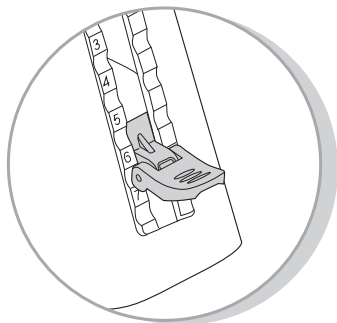

Sollevare la leva per regolare l'altezza dei piedini.

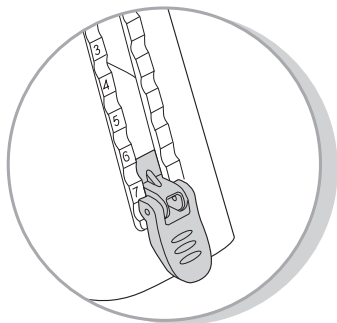

Spingere in giù la leva per bloccare.

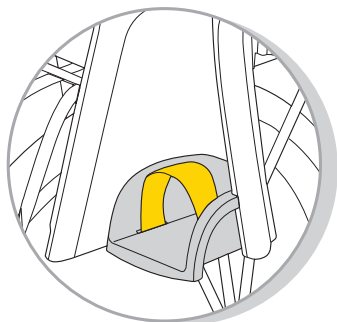

Regolare il velcro dei piedini se necessario.



ATTENZIONE

NON LASCIARE MAI I BAMBINI SUL SEGGIOLINO CON IL CAVALLETTO DI SUPPORTO.

1. Fatevi aiutare da qualcuno a tenere la bici mentre mettete su vostro figlio.
2. Posizionate il bambino in una posizione comoda sul BabySeat II. Regolate e stringete le cinture di sicurezza.
3. Fate attenzione alla posizione dei piedi e delle gambe e dopo aver raggiunto una corretta posizione, stringete il velcro dei piedini.
4. Non usare il BabySeat se è danneggiato.

Posizionare il vostro bambino sul seggiolino

Le cinture di sicurezza si possono regolare sia in alto che nei fori più bassi
Assicuratevi che sia nella posizione corretta a seconda dell'altezza del bimbo.



✓ OK



✗ NO

Le cinture sono troppo in alto.

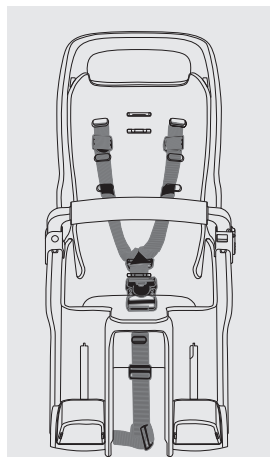

Posizione Alta



✓ OK



✗ NO

Le cinture sono troppo in basso.

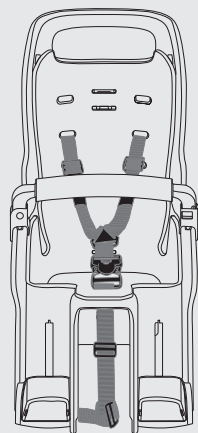

Posizione bassa

! ATTENZIONE

Assicuratevi che le cinture siano assemblate in modo corretto sul retro del seggiolino come indicato in figura.

Rimuovere le imbottiture

- 1** Rimuovere le imbottiture dal retro.



- 2** Rimuovere le cinture da ambi i lati del BabySeat.

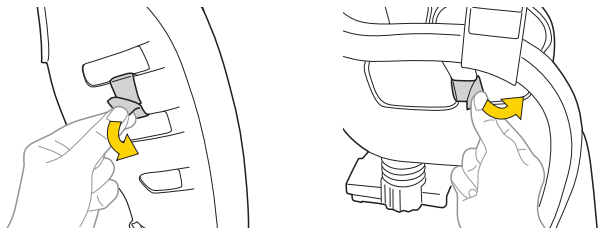

- 3** Sganciare il velcro del retro dell'imbottitura e sganciare la boccola.

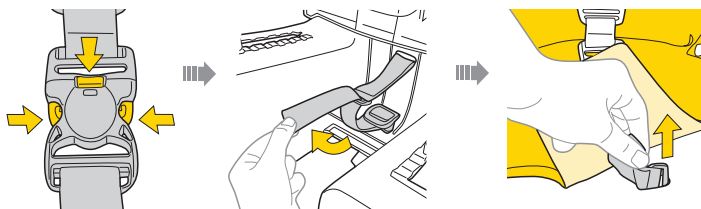

- 4** Sganciare il velcro della boccola dal retro e rimuovere l'imbottitura dal retro del seggiolino.

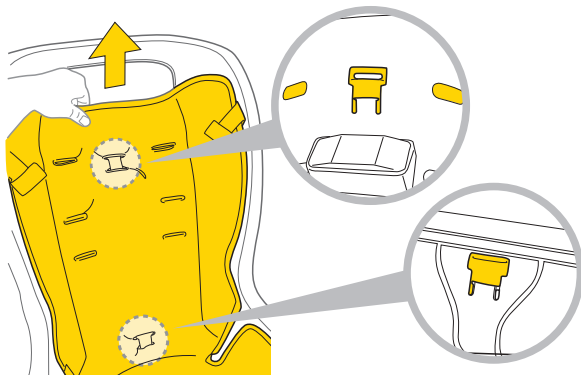



ATTENZIONE



1. Non attaccare bagagli aggiuntivi o accessori al portapacchi durante l'utilizzo di BabySeat II, in quanto potrebbero eccedere il limite di carico massimo e causare instabilità nella pedalata. Il limite totale di carico per il portapacchi è di 48,5 lb (22 kg) (per la Comunità EU, conforme alle normative EN-14344 Classe A22) / 40 lb (18 kg) (per gli USA, conforme alle normative ASTM F1625).
2. Il guidatore della bici deve avere almeno 18 anni.
3. Il peso del seggiolino bici può compromettere la stabilità e alterare le caratteristiche della bicicletta, in particolare in frenata ed equilibrio.
4. Assicuratevi che la bicicletta sia stabile e sotto controllo, mentre posizionate il vostro bambino.
5. Il sistema del BabySeat non è compatibile con le bici che hanno le sospensioni posteriori.
6. Montare il portapacchi ed il seggiolino BabySeat solo su bici che sono in buono stato, che reggano il peso e di giusta altezza. Leggere attentamente il manuale utente prima dell'uso. Assicuratevi di non sovraccaricare la vostra bici quando usate il seggiolino BabySeat e il portapacchi, con borse o pesi.
7. Il seggiolino BabySeat è stato disegnato per essere montato solo sulle bici da 26" o 700c. Il portapacchi opzionale compatibile disc brake per bici da 29" è disponibile.
8. Sia il guidatore che il bambino devono sempre indossare il casco in base alle obbligazioni nazionali.
9. Il guidatore deve evitare strade trafficate, maltempo e deve guidare con calma e attenzione.
10. Assicuratevi che la protezione del seggiolino sia ben montata e che le cinture siano allacciate correttamente.
11. Non lasciare mai un bambino da solo sul seggiolino.
12. I portapacchi posteriori che hanno fissato un porta borse devono avere un gancio di sicurezza in più che dev'essere agganciato al reggisella.
13. Se si cammina con la bici tenere con una mano il portapacchi e con l'altra il manubrio.
14. Stringete bene le cinture e controllate sempre prima di ogni uso.
15. Prima dell'uso controllare sempre che il seggiolino sia ben montato e che non interferisca con i freni, pedali o sterzo.
16. Evitate che qualsiasi indumento o stringa del vostro bambino si infili nei raggi o nei freni, e controllate sempre in base alla crescita di vostro figlio.
17. Non trasportate i bambini piccoli nel seggiolino, ma solo quelli che sono in grado di stare eretti e seduti in autonomia.
18. Assicurarsi che il seggiolino non sia pendente in avanti, in modo che il bambino non tenda a scivolare fuori dallo stesso. Lo schienale dovrebbe pendere leggermente all'indietro.

19. Non fare modifiche al seggiolino e al portapacchi.
20. Non guidare mai la bicicletta di notte o con scarsa luce.
21. Se trasportate la vostra bicicletta in macchina ricordatevi di togliere il seggiolino, perché il vento e l'aria possono danneggiare e rovinare il seggiolino.
22. La presenza del seggiolino sulla bici compromette l'uso, la salita e la discesa del guidatore. Bisogna porvi molta attenzione.
23. Assicuratevi che non vi siano oggetti contundenti sulla vostra bici per la sicurezza del bambino.
24. Se utilizzate il seggiolino senza bambino, chiudete lo stesso le cinture in modo che non pendano.
25. Ricordatevi che i bambini sul seggiolino devono essere più vestiti del guidatore e protetti in caso di pioggia.
26. Controllate la temperatura del seggiolino (in particolare sotto il sole) prima di posizionare il bambino.
27. Proteggere le molle posteriori della sella, per evitare danni al bambino.
28. Assicuratevi che la bici sia in buono stato e controllate le gomme anche quando non vi sono bambini nel seggiolino.
29. Per favore contattate il vostro rivenditore bici più vicino se riscontrate parti rotti o danneggiate.
30. Assicuratevi subito e durante la crescita di vostro figlio che il peso e l'altezza siano conformi alla capacità del seggiolino.
31. Il guidatore può notare differenze di guida con il seggiolino montato in particolare in frenata e per l'equilibrio.

32. La corretta distanza tra il centro di gravità e l'asse anteriore della bicicletta dev'essere inferiore a 100 mm.

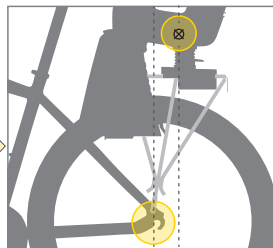

33. Un riflettore posteriore per essere conforme alle normative CPSC dev'essere visibile sia se il seggiolino è montato o meno sulla bicicletta.



ATTENZIONE

- La negligenza delle presenti istruzioni può creare seri danni o morte del bambino e guidatore.
- I dispositivi di sicurezza devono sempre essere allacciati.
- Per ragioni di sicurezza questo seggiolino dev'essere portapacchi conformi a ISO 11243.

GARANZIA

2 Anni di garanzia : solo per difetti elettronici e meccanici di fabbricazione.

Condizioni di garanzia

Per usufruire della garanzia è necessario essere in possesso dello scontrino originale di acquisto. In caso il prodotto ci venga restituito senza lo scontrino la garanzia decorrerà dalla data di fabbricazione. La garanzia decade qualora il prodotto venga danneggiato da uso improprio, sovraccarico, modifiche o utilizzato in maniera diversa da quella descritta nelle presenti Istruzioni d'uso.

* Le caratteristiche del prodotto possono essere cambiate senza preavviso.

I prodotti Topeak sono in vendita nei negozi specializzati per ciclisti.

Per ogni richiesta o chiarimento rivolgetevi al rivenditore Topeak più vicino. Sito web: www.topeak.com

Copyright © Topeak, Inc.

Stamp and signature of Topeak dealer

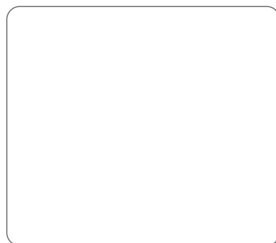

BABYSEAT II

Rimozione del seggiolino BabySeat II dal portapacchi

- 1** Premere allo stesso tempo il pulsante giallo e rosso.



- 2** Rimuovere il gancio laterale e poi spingerlo nella corretta posizione.



- 3** Sollevare il seggiolino BabySeat.



I prodotti Topeak sono in vendita nei negozi specializzati per ciclisti.
Per ogni richiesta o chiarimento rivolgetevi al rivenditore Topeak più vicino.
Sito internet: www.topeak.com