



# BACKLOADER WISHBONE

PREPARE TO RIDE

EN DE FR ES IT PL JP KR CH

**INCLUDED PARTS** ENTHALTENE TEILE / PIÈCES INCLUSES / PARTES  
 INCLUIDAS / PARTI INCLUSE / ZAWARTE CZĘŚCI / 商品内容 / 구성 부품 / 包含配件



**INSTALLATION** INSTALLATION / INSTALACIÓN / INSTALLAZIONE / MONTAZ / 取付方法 / 장착하기 / 安裝步驟說明

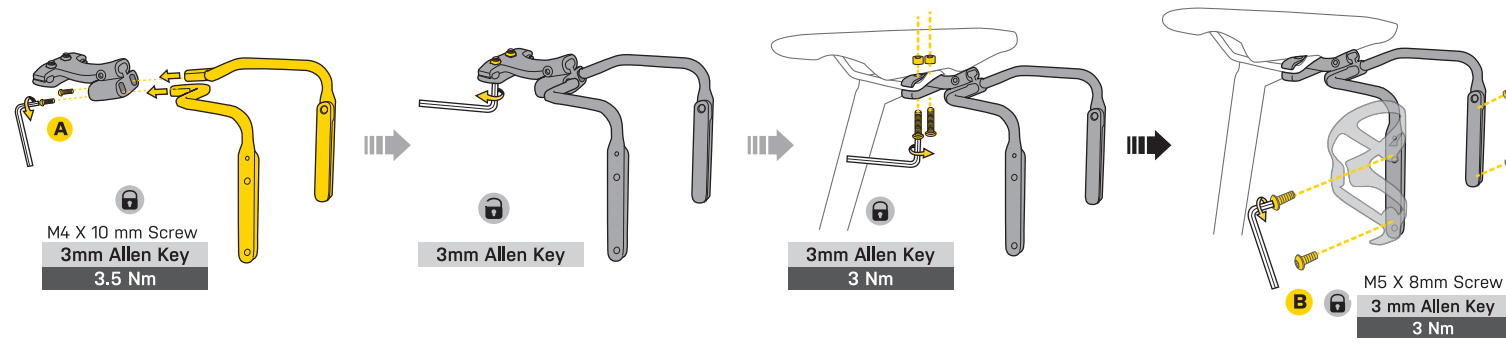

**1 kg / 2.2 lb**  
MAX LOAD

**Bottle cage mount max load each side: 1kg / 2.2lb**

Max. Belastung pro Flaschenhalterschaftnahme/-Seite: 1 kg / 2,2 lb

Maksymalne obciążenie koszyka na bidon z każdej strony: 1 kg / 2,2 funta

Support de porte-bidon charge maximale de chaque côté : 1 kg / 2,2 lb

ボトルケージマウント片側の最大荷重: 1kg / 2.2lb

Máxima capacidad del portabidones en cada lado: 1kg / 2.2lb

장착 가능 보틀 케이지 최대 무게 : 1kg / 2.2lb (양쪽 포함)

Massimo carico dell'attacco per portaborraccia per ogni lato: 1kg / 2.2lb

水壶架安裝每側最大負重 : 1kg / 2.2lb

**INSTALL WITH BACKLOADER**

BEFESTIGUNG EINES BACKLOADERS / INSTALLER AVEC LE BACKLOADER / INSTALAR CON BACKLOADER / MONTAGGIO CON BACKLOADER / MONTAZ Z BACKLOADER'EM / バックローダーの取付 / BACKLOADER 장착 방법 / 與BACKLOADER 安裝

**A** Saddle Rail  
Sattelgestell  
Rail de selle  
Rail del sillin  
Carrello sella  
Szyrna podsiodłowa  
サドルレール  
안장 레일  
座弓

**B** Seatpost  
Sattelstütze  
Tige de selle  
Tija  
Reggisella  
Szytca  
シートポスト  
시트 포스트  
座管

**NOTE**

2.5mm Allen Key  
2 Nm

When saddle bag is not in use, slightly release the bolt to remove side support arms of BackLoader Wishbone.

**1** Roll top closure 3 times

Rollverschluss mind. 3 mal rollen  
Rouler la fermeture supérieure 3 fois  
Plegar hasta 3 veces para cerrar  
giurare 3 volte per chiudere olte  
Zroluj górne zamknięcie 3 razy  
バック開口部を3回折り込んでください。  
롤담부분을3번접기  
將封口向内捲3次

Rollverschluss mind. 3 mal rollen  
Rouler la fermeture supérieure 3 fois  
Plegar hasta 3 veces para cerrar  
giurare 3 volte per chiudere olte  
Zroluj górne zamknięcie 3 razy  
バック開口部を3回折り込んでください。  
롤담부분을3번접기  
將封口向内捲3次

**CLICK**

Die seitlichen Stützarme können zur Fixierung überstehender Gurte verwendet werden

Le bras de support latéral peut être utilisé pour retenir les sangles

El brazo de soporte lateral se puede usar para acortar el exceso de correa

La staffa di supporto laterale può essere utilizzata per fissare il cinturino in eccesso

Bocznego wspornika można uzyć do zamocowania paska

サイドサポートアームに余ったストラップを固定できます。

사이드 지지대에 여분의 스트랩을 고정할 수 있습니다.

側邊支撐桿可以固定多餘的束帶

Lorsque la sacoche n'est pas utilisée, dé-serrez légèrement les vises du support de bras latéral du backloader wishbone

Wenn keine Satteltasche verwendet wird, leicht die Schraube lösen, um die seitlichen Stützarme des BackLoader Wishbone abzunehmen.

Kiedy torba nie jest używana, lekko zwolnij śrubę, aby zdjąć boczne wsporniki BackLoader Wishbone.

Quando la borsa non è in uso, può essere allentare leggermente la vite per rimuovere le staffe di supporto laterale di BackLoader Wishbone.

サドルバッグを使用しないときは、ボルトを緩めて、バックローダーウィッシュボーン のサイドサポートアームを取り外します。

BackLoader 등 안장 가방을 사용하지 않을 경우 볼트를 풀어 지지대를 제거하십시오.

當不使用袋子時，稍微鬆開螺絲以將BackLoader wishbone的支撐桿拆下

Side support arm can be used to fix excess strap



## INSTALL WITH BACKLOADER X

BEFESTIGUNG EINES BACKLOADER X / INSTALLER UN BACKLOADER X / INSTALAR CON BACKLOADER X / MONTAGGIO CON BACKLOADER X / MONTAZ Z BACKLOADER'EM X / バックローダー Xの取付 / BACKLOADER X 장착 방법 / 與BACKLOADER X 安裝

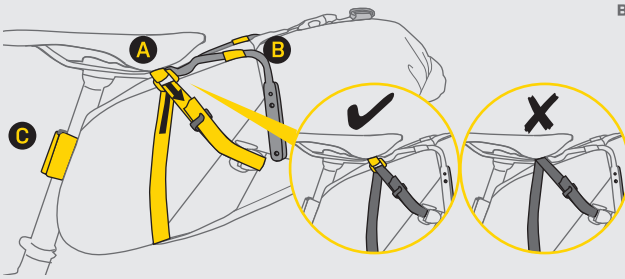

- A Saddle rail**  
Sattelgestell  
Rail de selle  
Rail del sillin  
Carrello sella  
Szlina podsiodlowa  
サドルレール  
안장 레일  
座弓
- B Side support arm**  
Seitlicher Stützarm  
Bras de support latéral  
Brazo de soporte lateral  
Steffa di supporto laterale  
Boczny wspornik  
Сайд-сапорт-а́рм  
사이드 서포트 암  
側道支撐桿
- C Seatpost**  
Sattelstütze  
Tige de selle  
Tija  
Reggisella  
Szyca  
シートポスト  
시트 포스트  
座管

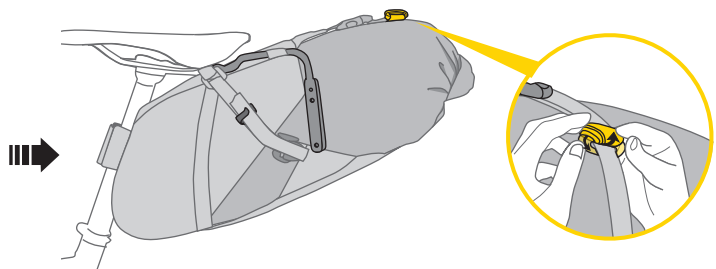
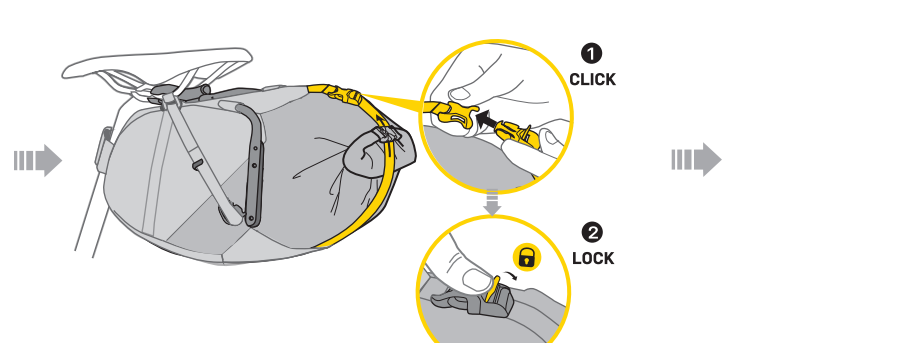
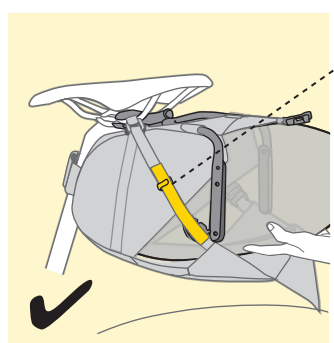
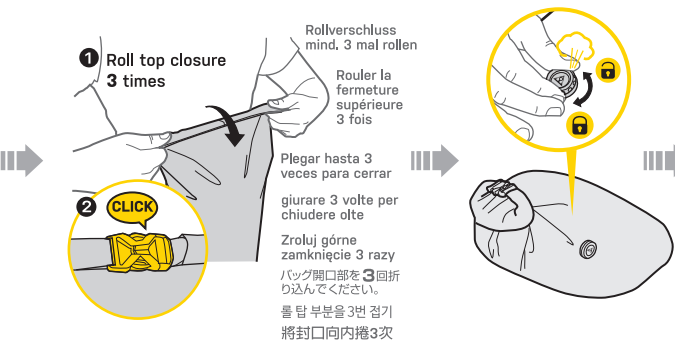
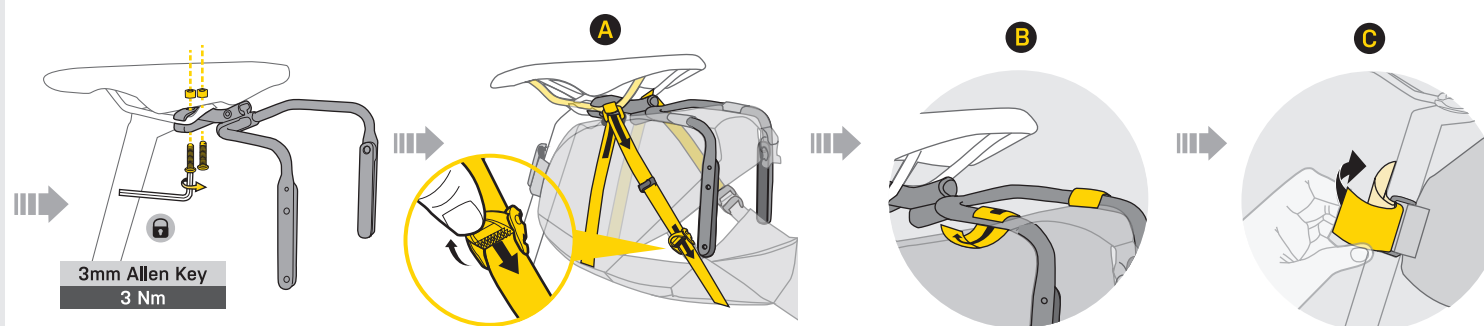

## WARRANTY

2-year Warranty: All mechanical components against manufacturer defects only. Warranty Claim Requirements To obtain warranty service, you must have your original sales receipt. Items returned without a sales receipt will assume that the warranty begins on the date of manufacture. All warranties will be void if the product is damaged due to user crash, abuse, system alteration, modification, or used in any way not intended as described in this manual. \* The specifications and design are subject to change without notice. Please contact your Topeak dealer with any questions. For USA customer service, call: 1-800-250-3068 www.topeak.com

## GEWÄHRLEISTUNG

2 Jahre Gewährleistung auf alle verbauten Teile, jedoch nur gegen Herstellermängel. Gewährleistungsanspruch Sie benötigen Ihren Originalkaufbeleg um den Gewährleistungs-Service zu erhalten. Bei Artikel die ohne Kaufbeleg eingeschendet werden, wird davon ausgegangen, dass die Gewährleistung mit dem Herstellungsdatum beginnt. Alle Gewährleistungsansprüche werden ungültig, wenn der Artikel auf Grund eines Unfalls beschädigt oder zweckentfremdet wurde, Systemänderungen oder andere Veränderungen vorgenommen wurden oder der Artikel anderweitig verwendet wurde als in diesem Handbuch beschrieben. \* Änderungen in Design und Eigenschaft bedürfen keiner vorherigen Anündigung. Topeak Produkte sind ausschließlich im Fahrradfachhandel erhältlich. Bitte nehmen Sie Kontakt mit Ihrem nächsten Topeak Händler auf, um offene Fragen zu klären. Für Kunden in Deutschland, Tel. 0261-899998-28 Homepage: www.topeak.de

## GARANTIE

Garantie de 2 ans : toutes parties mécaniques contre tout défaut de fabrication. Réclamation de la garantie Pour bénéficier de notre service de garantie, vous devez être en possession de la facture d'achat originale. Si le produit nous est retourné sans cette facture d'achat, nous considérons la date de fabrication comme début de la garantie. Toute garantie sera considérée comme nulle si le produit a été endommagé suite à une chute, à un abus, une surcharge, à un quelconque changement ou modification ou à une utilisation autre que celle décrite dans ce manuel. \* Les spécifications et l'apparence peuvent être sujettes à certaines modifications. Contactez votre revendeur Topeak si vous avez la moindre question. For USA customer service, call : 1-800-250-3068 www.topeak.com

## GARANTÍA

Garantía de 2 años: Todos los componentes mecánicos solo contra defectos del fabricante. Requerimientos para Reclamación de Garantía Para obtener los servicios de Garantía, tiene que disponer del justificante de compra original. En los artículos devueltos sin el justificante de compra se considerara como fecha de inicio de la garantía la fecha de fabricación. No se considerarán cubiertos por la garantía los artículos dañados por golpes, abuso, alteraciones del sistema, modificaciones o usado de otra manera o para otros usos a los descritos en este Manual. \* Las especificaciones y diseño estan sujetos a cambios sin notificación previa. Por favor, contacte con su vendedor Topeak para cualquier pregunta. www.topeak.com

## GARANZIA

2 Anni di garanzia: solo per difetti elettronici e meccanici di fabbricazione. Condizioni di garanzia Per usufruire della garanzia è necessario essere in possesso dello scontrino originale di acquisto. In caso il prodotto ci venga restituito senza lo scontrino la garanzia decorrerà dalla data di fabbricazione. La garanzia decade qualora il prodotto venga danneggiato da uso improprio, sovraccarico, modifiche o utilizzato in maniera diversa da quella descritta nelle presenti Istruzioni d'uso. \* Le caratteristiche del prodotto possono essere cambiate senza preavviso. I prodotti Topeak sono in vendita nei negozi specializzati per ciclisti. Per ogni richiesta o chiarimento rivolgetevi al rivenditore Topeak più vicino. Site web: www.topeak.com

## GAWARANCJA

2 lata gwarancji: Na wady fabryczne wszystkich części mechanicznych. Warunki korzystania z gwarancji Aby uzyskać serwis gwarancyjny, należy posiadać oryginalny dowód zakupu. Gdy produkt reklamowany jest bez paragonu zakładamy, że gwarancja rozpoczyna się od daty produkcji. Wszystkie gwarancje są nieważne jeśli produkt został uszkodzony na skutek wypadku, nadużycia, zmiany, modyfikacji lub wykorzystywany w jakikolwiek sposób niezgodny z opisaniem w niniejszej instrukcji. \* Specyfikacja i projekt mogą ulec zmianie bez powiadomienia. W przypadku jakichkolwiek pytań skontaktuj się ze sprzedawcą lub importerm Topeak.

## SADDLE COMPATIBILITY

SATTELKOMPATIBILITÄT / COMPATIBILITÉ SELLE / COMPATIBILIDAD CON EL SILLÍN / COMPATIBILITÀ SELLA / KOMPATYBILNY Z SIODŁAMI / サドルの互換性 / 안장 호환성 / 座椅適用性

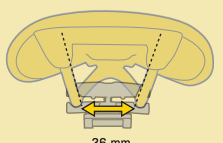

- Kompatibel mit:
  - Standard-Sattelgesellen mit 36 mm Abstand
  - Sattelgestellen aus Carbon, Stahl, CrMo & Titan
- Valido para:
  - Rail de sillín estándar con espacio de 36 mm
  - Railes de carbono, acero, CrMo, titanio
- Dzieła z:
  - Standardowe pręty z rozstawem 36mm
  - Pręty karbonowe, stalowe, CrMo, tytanowe
- 장착 가능:
  - 36mm 간격 표준 안장 레일
  - 카본, 스틸, 크롬몰리, 티타늄 안장 레일
- Works with:
  - Standard saddle rail with 36mm spacing
  - Carbon, Steel, CrMo, Titanium saddle rails
- Marche avec:
  - Rail de selle standard avec espacement de 36 mm
  - Rails de selle Carbone, Acier, CrMo, Titane
- Compatibile con:
  - Carrello sella standard con 36mm di spazio
  - Carrelli sella in carbonio, acciaio, CrMo e titanio
- 対応サドル:
  - レール間幅36mm
  - カーボン、スチール、クロモリ、チタン製レール
- 可適用:
  - 標準坐墊，坐弓間距 36mm
  - 碳、鋼、鉻鉬鋼、鈦之坐弓



**X Monorail saddle**  
Sattel mit monorail  
Selle monorail  
Sillín monorrail  
Sella monobinario  
Siodła monorail  
モノレールサドル  
Monorail saddle  
單弓坐墊



**X Saddle with rear bumper**  
Sattel mit Dämpfern  
Selle avec amortisseur arrière  
Sillín con amortiguación trasera  
Sella con paraurti posteriore  
Siodła z elastomerem  
リアンバー付サドル  
Saddle with rear bumper  
帶後避震的坐墊



**X Saddle with rear spring**  
Sattel mit Federn  
Selle avec ressort arrière  
Sillín con muelle trasero  
Sella con molla posteriore  
Siodła ze sprężyną  
リアスプリング付サドル  
Saddle with rear spring  
帶後彈簧的坐墊

## 保証期間

ご購入日より2年間：製造上の欠陥による機械部品の不良が対象です。

保証の請求 保証を受けるには、ご購入日の日付の立った領収書が必要です。領収書なしで保証を受ける場合は保証期間は製造年月日から起算させていただきます。お客様の事故などによる外的要因、誤使用、改造、およびこの取扱説明書に従わない本来の用途以外のご使用による故障は保証を受けられません。故障した製品は故障状況を明記して、お買上げの販売店へお持ちください。お送りになる場合の送料はお客様にてご負担をお願いします。

\* スペックやデザインは改良のため予告なく変更されることがあります。

トピーク製品は全国有名自転車店でお買い求めいただけます。ご質問は、最寄りのトピーク正規販売店へどうぞ。 Website: www.topeak.jp

## 품질보증

제한적 2년 품질 보증 : 소비자 과실을 제외한 제조과정상 모든 요인에 대하여 2년간 보증합니다.

품질 보증을 위한 필요조건 품질 보증 서비스를 받으실려면, 반드시 원본 구매 영수증을 제시해야 합니다. 구매 영수증이 없는 경우, 모든 제품은 그 제품의 가장 최초의 제조일로부터 3개월 후를 구입일로 인정합니다. 본 제품을 사용 중 외부로부터 손상되었거나 사용자의 오용, 남용, 임의 개조, 변경 또는 사용설명서에 기술한 내용에 맞지 않게 사용된 경우 품질 보증을 받을 수 없습니다. \* 제품의 재원이나 디자인은 사전공지 없이 변경될 수 있습니다.

토픽사의 제품은 전문 대리점에서만 구입 가능합니다. 제품문의 : (주)하이랜드스모츠 TEL.031-8022-7510 홈페이지 : www.hlsc.co.kr, www.topeak.com

## 產品保固

保固要求 申請保固期限中的服務，須檢具購買時之發票，若無法提供，則其保固期限將自製造日期開始算起。若因使用者不慎摔壞、使用不當、自行改裝、更改系統或未能按照說明書上的正確操作方式，本產品將不被列入保固範圍。 \* 本公司保留產品規格變更之權利。 Topeak 產品相關的資訊，請洽詢 Topeak 當地授權的經銷商 網址 : www.topeak.com