



RIDECASE MOUNT RX WITH SC ADAPTER

GB DE FR ES IT PL JP KR CH

USER'S GUIDE

• PLEASE READ ALL INSTRUCTIONS BEFORE FIRST USE!

• Design for GoPro, HERO series, Shimano® Sport Camera, SONY® Action Cam / Mini and Topeak AeroLux 1Watt USB / WhiteLite™ HP front lights.

• Maximum Weight Capacity: **200 g / 7.05 oz**

• BITTE LESEN SIE DIESE ANLEITUNG AUSFÜHRLICH VOR DER ERSTEN VERWENDUNG!

• Entwickelt ausschließlich für GoPro, Hero, Shimano® Sport Camera, SONY® Action Cam / Mini und Topeak AeroLux 1 Watt USB / WhiteLite™ HP Frontlichter.

• Maximale Belastbarkeit: **200 g / 7.05 oz**

• BIEN LIRE TOUTES LES INSTRUCTIONS AVANT LA PREMIÈRE UTILISATION.

• Compatible avec GoPro, Hero, Shimano® Sport Camera, Sony® Action Cam / Mini et éclairage avant Topeak AeroLux 1Watt USB/WhiteLite™ HP.

• Charge maximale: **200 g / 7.05 oz**

• POR FAVOR LEER TODAS LAS INSTRUCCIONES ANTES DEL PRIMER USO.

• Diseñado para las series GoPro, Hero, Cámara Sport shimano®, Sony® Action Cam / Mini y para luces delanteras Topeak AeroLux de 1 Watt USB/ WhiteLite™ HP.

• Capacidad máxima de peso: **200 g**

• PER FAVORE LEGGERE CON ATTENZIONE LE ISTRUZIONI PRIMA DELL'UTILIZZO!

• Designate solo per la serie GoPro, HERO, Shimano® Sport Camera e SONY® Action Cam / Mini e luci Topeak AeroLux 1Watt USB / WhiteLite™ HP luce anteriore.

• Massima capacità: **200 g**

• PRZECZYTAJ INSTRUKCJĘ przed użyciem!

• Zaprojektowane dla GoPro, seria HERO, Shimano® Sport Camera, SONY® Action Cam / Mini oraz Topeak AeroLux 1Watt USB / WhiteLite™ HP.

• Maksymalne obciążenie: **200 g**

• ご使用になる前に、この説明書をよくお読みください。

• GoPro® ヒーロー シリーズ、シマノ® スポーツカメラ、ソニー® アクションカム/アクションカム ミニ、トピーク エアロルクス 1Watt USB/ホワイトライト HP ビーマー専用

• 最大荷重: **200グラム7.05オンス**

• 제품 사용 전, 반드시 제품 사용설명서를 확인하십시오!

• GoPro, HERO 시리즈, Shimano® Sport Camera, SONY® Action Cam / Mini and Topeak AeroLux 1Watt USB / WhiteLite™ HP 만을 위해 디자인되었습니다.

• 최대 허용 무게: **200 g / 7.05 oz**

• 首次使用前請詳閱說明書!

• 本產品為 GoPro, HERO 系列, Shimano® Sport Camera, SONY® Action Cam / Mini 以及 Topeak AeroLux 1Watt USB / WhiteLite™ HP 前燈專用。

• 本產品限重: **200 公克**

RIDECASE MOUNT RX / RIDECASE HALTERUNG RX / ATTACCO RIDECASE / ライドケース マウント RX

RideCase Mount RX with 2 pcs M5 x18mm Bolt (A)
RideCase Mount RX mit 2 x M5 x18 mm Schraube (A)
RideCase Mount RX avec 2 boulons M5 x 18mm (A)
Montura RideCase con 2 pcs tornillo (A) M5 x 18mm (A)
Attacco RideCase Mount RX Con 2 viti M5 x18mm (A)
RideCase Mount RX z 2 szt śrubM5 x18mm (A)
ライドケース マウントRX M5 x 18mm ボルト A x 2本
라이드케이스 마운트 RX와 M5 x18mm 볼트 (A) 2개
RideCaseMount RX與 M5x18mm(A) 螺絲兩顆

Bolt (B) M5 x 16mm x 2pcs
Schraube (B) M5 x 16 mm(2x)
Boulons (B) M5 X 16mm x 2 pcs
Tornillo (B) M5 x 16mm x 2pcs
Vite (B) M5 x 16mm 2pz
Šruba (B) M5 x 16mmx 2szt
M5 x 16mm Болт B x 2本
M5 x 16mm 볼트 (B) 2개
M5x16mm(B)螺絲兩顆

1mm Flat Washer x 2pcs
1mm Unterlegscheibe (2x)
Rondelle plate de 1mm x 2 pcs
Arandela plana 1mm x 2pcs
Spessore piatto da 1mm x 2pz
1mm płaska podkładka x 2szt
1mm フラットワッシャー x 2
1mm 플랫와셔2개
1mm墊片 x2

Radius Washer x 2pcs
Radius-Unterlegscheibe (2x)
Rondelle incurvées x 2 pcs
Arandela cóncava x 2pcs
Spessori tondi x 2 pz
Podkładka wklęsła x 2szt
Конвекссы Вассхер x 2
레이더스 와셔 2개
球型墊片 x2

SC ADAPTER / ADAPTATEUR SC / ADAPTADOR SC / ADATTATORE SC / SCアダプター/ SC 어댑터/ SC轉接座

SC Adapter A
Adaptateur A
Adaptador SC A
SC Adapter A
SC Adattatore A
轉接座 A

SC Adapter B
Adaptateur B
Adaptador SC B
SC Adapter B
SC Adattatore B
轉接座 B

SC Adapter C
Adaptateur C
Adaptador SC C
SC Adapter C
SC Adattatore C
轉接座 C

SC Adapter D
Adaptateur D
Adaptador SC D
SC Adapter D
SC Adattatore D
轉接座 D

TOOLS Included / WERKZEUGE (inklusive) / Outils inclus / Herramientas incluidas / STRUMENTI Inclusi / dołączzone NARZĘDZIA / 付属ツール / 内附工具

4 mm Allen Key
3 mm Allen Key
4 mm Innensechskant-Schlüssel
3 mm Innensechskant-Schlüssel
Clé Allen de 4mm
Clé Allen de 3mm
Llave Allen de 4 mm
Llave Allen de 3 mm
brugola da 4 mm
brugola da 3 mm
imbus 4 mm
imbus 3 mm
4mm 六角レンチ
3mm 六角レンチ
4 mm 육각 렌치
3 mm 육각 렌치
4mm 六角扳手
3mm 六角扳手

INSTALLATION ON RIDECASE MOUNT RX / MONTAGE AUF RIDECASE RX HALTERUNG / INSTALLATION SUR RIDECASE MOUNT RX / INSTALACIÓN EN LA MONTURA RIDECASE RX / INSTALLAZIONE ATTACCO RIDECASE RX / MONTAŽ NA RIDECASE MOUNT RX / ライドケース マウント RXへの取付方法 / RIDECASE MOUNT RX 에 장착하기 / 安裝於 RIDECASE MOUNT RX

For GoPro, HERO series and Shimano® Sport Camera (Use SC Adapter A Only) / Für GoPro, Hero Serie und Shimano® Sport Camera (nur SC Adapter A verwenden) / Pour les GoPro, HERO et Shimano® Sport Camera (uniquement Adaptateur SC A) / para las series GoPro, Hero, Cámara Sport shimano® (usar sólo el Adaptador SC) / Per serie GoPro, HERO e Shimano® Sport Camera (usare solo cpn SC adattatore A) / Dla GoPro, seria HERO i Shimano® Sport Camera (Użyć tylko SC Adapter A) / GoPro, 히어로 시리즈, 시마노® 스포츠카메라의取付方法 (SCアダプター-(A)のみを使用します。) / GoPro, HERO 시리즈와 Shimano® Sport Camera 사용 (SC 어댑터 A 전용) / GoPro, HERO 系列與 Shimano® Sport Camera 專用 (使用轉接座 A)

1 Install RIDECASE MOUNT RX on stem faceplate first. For assembly instructions on RIDECASE MOUNT RX, refer to its owner's manual (included) before first use.

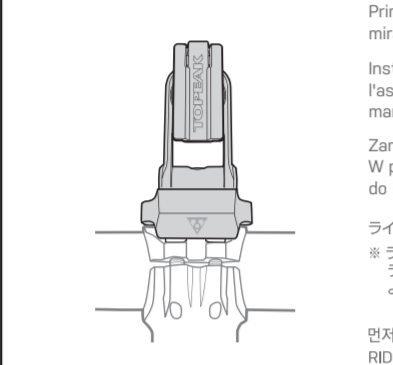

Befestigen Sie die RideCase RX Halterung auf der Vorbausehelle. Für genaue Montagehinweise lesen Sie die RideCase RX Bedienungsanleitung (enthalten).

Commencer par installer RIDECASE MOUNT RX sur la face avant de la potence. Pour son placement, se référer aux instructions de montage fournies avec RIDECASE MOUNT RX avant la première utilisation.

Primer, instalar la montura en la potencia, después mirar las instrucciones de montaje antes del primer uso.

Installare l'ATTACCO RIDECASE RX sul manubrio. Per l'assemblaggio dell'attacco RIDECASE RX leggere il manuale istruzioni (incluso) prima dell'uso.

Zamontuj RIDECASE MOUNT RX na przedniej części mostka. W przypadku montażu na RIDECASE MOUNT RX, Zastosuj się do instrukcji obsługi (w zestawie) przed pierwszym użyciem.

2 Remove all screws from SC Adapter A with 3mm Allen Key.

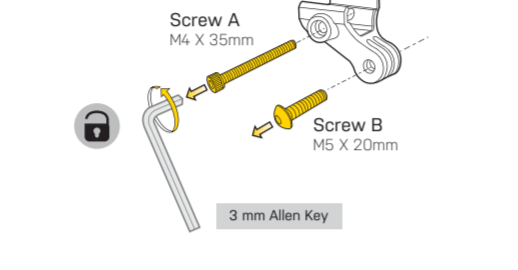

Entfernen Sie alle Schrauben des SC Adapter A mit dem 3 mm Innensechskant-Schlüssel.

Retirer toutes les vis de l'adaptateur A à l'aide d'une clé Allen de 3mm.

Quitar todos los tornillos del adaptador SC A con una llave Allen de 3mm.

Rimuovere tutte le viti dell'Adattatore A con la brugola da 3mm.

3 Slide SC Adapter A onto the bottom of RIDECASE MOUNT RX frame.

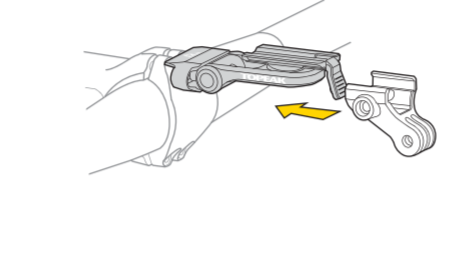

Schieben Sie den SC Adapter A auf den Rahmen der RideCase RX Halterung.

Glisser l'adaptateur A sur la partie inférieure du RIDECASE MOUNT RX.

Deslizar Adaptador SC A en la parte de abajo de la montura RideCase RX.

Infilare l'Adattatore SC A alla fine dell'attacco RIDECASE RX.

4 Tighten Screw A with 3mm Allen Key.

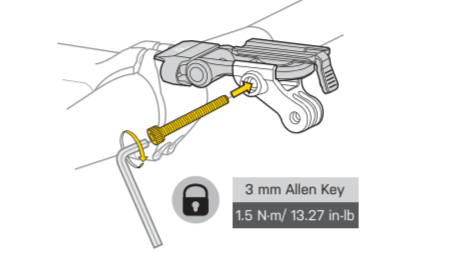

Ziehen Sie die Schraube A mit dem 3 mm Innensechskant-Schlüssel fest.

Serrer la vis A à l'aide d'une clé Allen.

Apretar tornillo A con llave Allen de 3 mm.

Dokręć śrubę A za pomocą imbusa 3mm.

5 Install the device (GoPro, HERO series or Shimano® Sport Camera) on SC Adapter A.

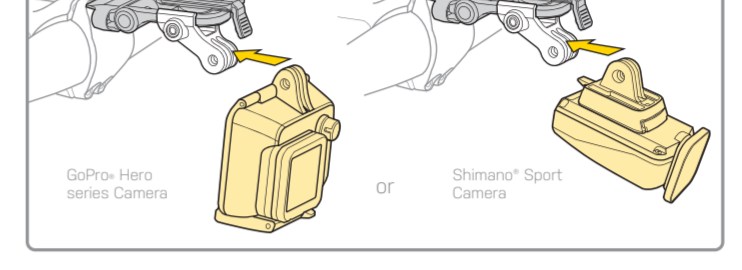

Montieren Sie das Gerät (GoPro Hero Serie oder Shimano Sport Camera) auf dem SC Adapter A.

Installer l'appareil (GoPro series HERO ou Shimano Sport Camera) sur l'adaptateur A.

Instalar el dispositivo en el Adaptador SC A (Series GoPro Hero, Cámara Sport Shimano).

Installare il dispositivo (GoPro® HERO series or Shimano® Sport Camera) nell'Adattatore A.

6 Adjust and tighten Screw B or use GoPro® original screw.

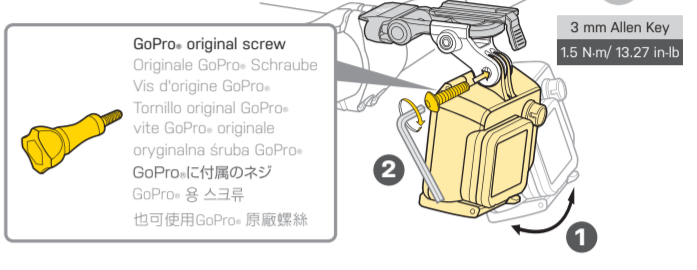

Richten Sie das Gerät aus und ziehen Sie die Schraube B fest.

Alternativ können Sie auch die originale GoPro, Schraube verwenden.

Ajuster et serrer la vis B ou la vis d'origine.

Ajustar o apretar el tornillo B o utilizar el tornillo original GoPro.

Regolare e stringere la vite B o utilizzare la vite GoPro, originale.

Ustaw i dokręć śrubę B lub użyj oryginalnej śruby GoPro.

角度を調整し, 3mm 六角レンチを使用してボルト B を締めて固定します。

GoProに付属のネジを使用することも可能です。

調整角度並鎖緊螺絲B或使用GoPro, 原廠螺絲來固定。

For SONY® Action Cam / Mini / Für SONY® Action Cam / Mini / Pour Sony® Action Cam / Mini / Para Sony® Action Cam / Mini / Per SONY® Action Cam / Mini / Dla SONY® Action Cam / Mini / ソニー® アクションカム、アクションカム ミニ用の取付方法 / SONY® Action Cam / Mini 사용 / SONY® Action Cam / Mini 専用

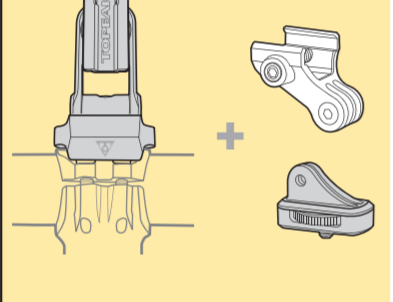

Install the SONY® Action Cam / Mini with original waterproof case on SC Adapter C as shown.

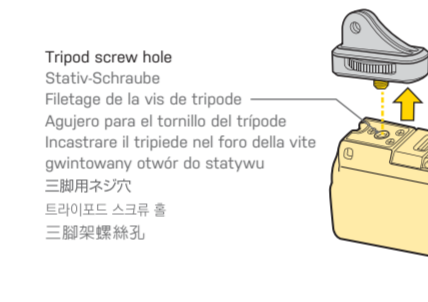

You can also use SONY® Action Cam / Mini with original Tripod Adaptor on SC Adapter C.

Sie können auch die SONY® Action Cam / Mini mit dem original Dreibein Adapter auf dem SC Adapter C verwenden.

La Sony® Action Cam/Mini peut aussi être utilisée avec l'adaptateur/tripode d'origine sur l'adaptateur C.

También se puede usar Sony® Action Cam / Mini con el adaptador original para el trípode o con el adaptador SC C.

Puoi anche usarlo la camera SONY® Action Cam / Mini con il tripede originale con SC adattatore C.

Możesz także użyć SONY® Action Cam / Mini z oryginalnym adapterem do statywu na SC Adapter C.

ソニー® アクションカム/アクションカム ミニに付属の三脚アダプター-(C)にSCアダプター-(C)に取り付けることも可能です。

SONY® Action Cam / Mini 용 트리파드 어댑터를 SC 어댑터 C 에 사용할 수 있습니다.

也可將 SONY® Action Cam 裝上原廠三腳架固定座後,再將設備安裝於轉接座 C。

Secure device by turning the mounting knob.

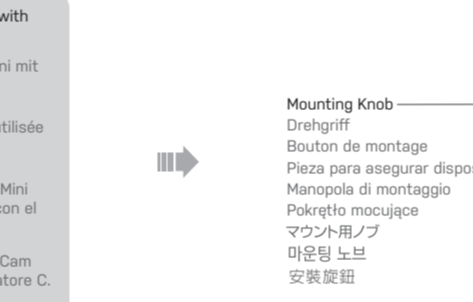

Secure device by turning the mounting knob.

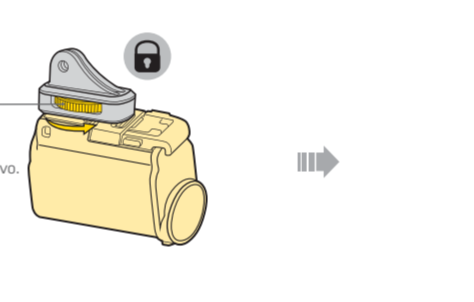

Follow mounting procedure steps 1 - 4 (above) to install SC Adapter A onto RIDECASE MOUNT RX first, then install SC Adapter C with device onto SC Adapter A.

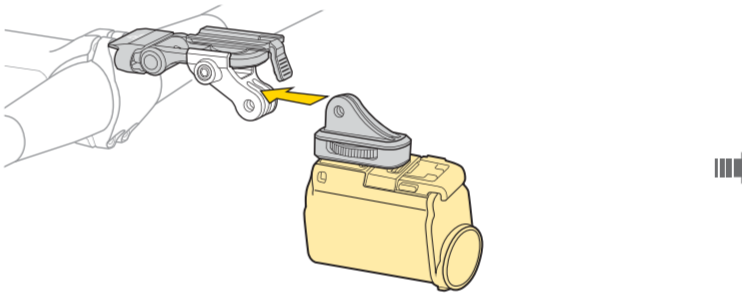

Adjust for proper angle and tighten Screw B with 3mm Allen Key.

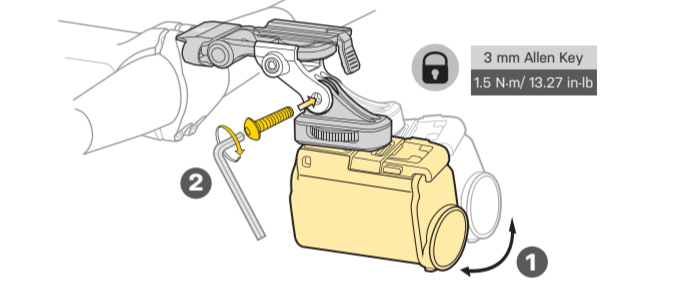

Use SC Adapter A + C

Verwendung von SC Adapter A+C
Utiliser adaptateur SC A + C
Usar Adaptador SC A + C
Usare l'ATTACCO RIDECASE A+C
Użyć SC Adapter A + C
SCアダプター-(A)と(C)を使用します。
SC 어댑터 A + C 동시 사용
使用轉接座 A + C

Montieren Sie die SONY® Action Cam / Mini mit dem original wasserfesten Gehäuse auf dem SC Adapter wie unten abgebildet.

Utiliser l'adaptateur SC A + C

Usar Adaptador SC A + C

Usare l'ATTACCO RIDECASE A+C

Użyć SC Adapter A + C

SCアダプター-(A)と(C)を使用します。

SC 어댑터 A + C 동시 사용

使用轉接座 A + C

For Topeak AeroLux 1Watt USB and WhiteLite™ HP front lights / Für Topeak AeroLux 1Watt USB und WhiteLite™ HP Frontlichter / Pour éclairage avant Topeak AeroLux 1Watt USB et WhiteLite™ HP / Para luces delanteras Topeak AeroLux 1 Watt USB y WhiteLite™ HP / Per luci Topeak AeroLux 1Watt USB e luci anteriori WhiteLite™ HP / Dla Topeak AeroLux 1Watt USB i WhiteLite™ HP / トピーク エアロルクス 1Watt USB、ホワイトライト™ HP ビーマーの取付方法 / Topeak AeroLux 1Watt USB 와 WhiteLite™ HP 프론트 라이트 사용 / Topeak AeroLux 1Watt USB and WhiteLite™ HP front lights 專用

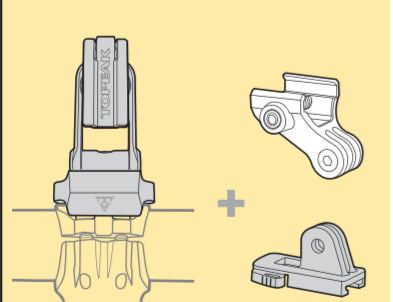

Install Topeak front light on SC Adapter D.

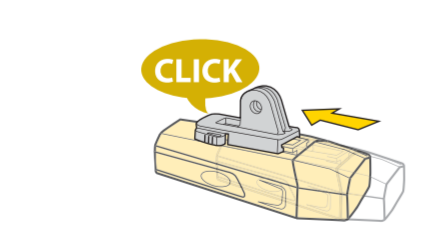

Follow mounting procedure steps 1 - 4 (above) to install SC Adapter A onto RIDECASE MOUNT RX first, then install SC Adapter D with Topeak front light onto SC Adapter A.

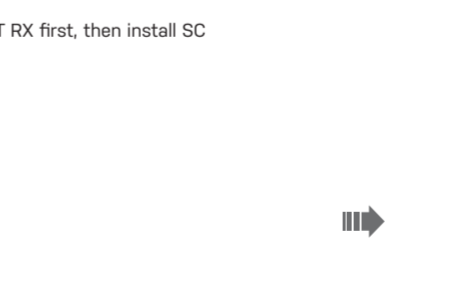
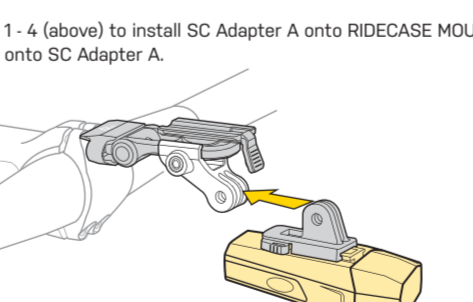
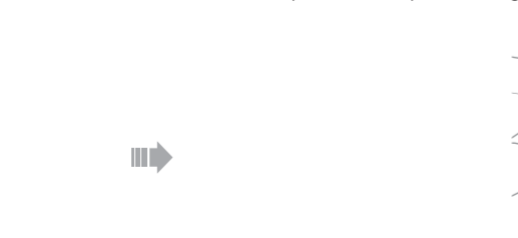

Adjust for proper angle and tighten Screw B with 3mm Allen Key.

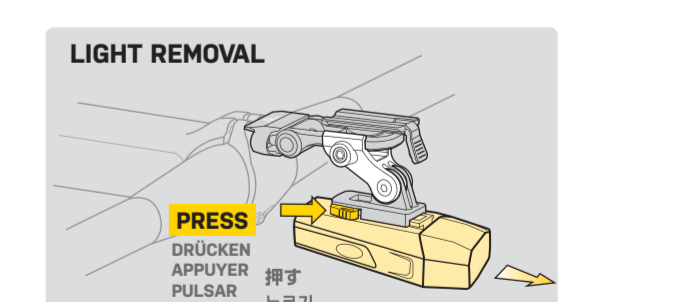
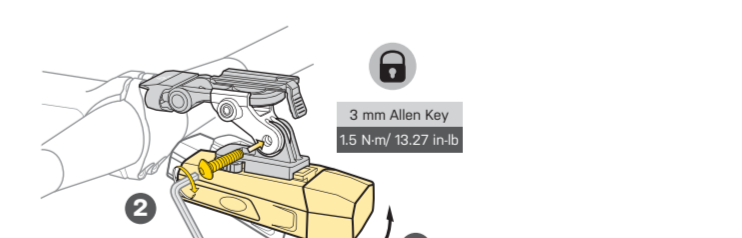

Use SC Adapter A + D

Verwendung von SC Adapter A+D
Utiliser adaptateur A+D
Usar Adaptador SC A + D
Usare l'Adattatore A+D
Użyć SC Adapter A + D
SCアダプター-(A)と(D)を使用します。
SC 어댑터 A + D 동시 사용
使用轉接座 A + D

Montieren Sie die Topeak Frontlichter auf dem SC Adapter D.

Instalar l'éclairage avant Topeak sur l'adaptateur D.

Instalar luz delantera Topeak en le Adaptador SC D.

Installare la luce anteriore Topeak con l'adattatore SC D.

Zamontuj przednią lampę Topeak na SC Adapter D.

Folgen Sie den oben genannten Montageschritten 1-4 um zunächst dem SC Adapter A auf dem RIDECASE MOUNT RX zu montieren.

Befestigen Sie anschließend den SC Adapter D mit den Topeak Frontlichtern auf dem SC Adapter A.

Suivre les étapes de montage 1-4 (ci-dessus) pour installer dans un premier temps l'adaptateur A sur RIDECASE MOUNT RX et installer ensuite l'adaptateur D avec l'éclairage Topeak sur l'adaptateur A.

Seguir el proceso de montaje, pasos 1-4 para instalar el Adaptador SC A en la montura RideCase RX, después instalar el Adaptador SC D con la luz delantera Topeak en el Adaptador SC A.

Seguire la procedura di montaggio passo 14 (sopra) per installare l'Adattatore SC A nell'attacco RIDECASE RX e poi installare l'adattatore SC D sulla luce anteriore Topeak, nell'adattatore SC A.

Wykonaj punkty 1 - 4 procedury montażu (powyżej) aby najpierw zamontować SC Adapter A na RIDECASE MOUNT RX, a następnie zamontuj SC Adapter D z przednią lampą Topeak na SC Adapter A.

上記のSCアダプター-(A)の取付手順 1-4 に従って, SCアダプター-(A)をライドケース マウント RXに取り付けてから, トピーク フロントライトを固定したSCアダプター-(D)をSCアダプター-(A)に取り付けます。

먼저 상단의 마운팅 과정 1-4 를 따라 SC 어댑터 A 를 RIDECASE MOUNT RX 에 삽입한 후, SC 어댑터-D 를 결합한 Topeak 프론트 라이트를 SC 어댑터 A 에 장착합니다.

按照上方步驟1-4先安裝轉接座 A於RIDECASE MOUNT RX上, 再安裝轉接座 D與前燈於轉接座 A。

Stellen Sie den gewünschten Winkel ein und ziehen Sie die Schraube B anschließend mit einem 3mm Innensechskantschlüssel fest.

Ajuster l'inclinaison et serrer la vis B avec une clé Allen de 3mm.

Ajustar para conseguir el ángulo apropiado y apretar el tornillo B con una llave Allen de 3 mm.

Regolare la giusta angolazione e stringere la vite B con la brugola da 3 mm.

Ustaw właściwy kąt i dokręć śrubę B 3mm imbusem.

角度を調整し, 3mm 六角レンチを使用してボルト B を締めて固定します。

적당한 각도로 조정한 후, 3mm 육각 렌치를 사용하여, 스크류 B 를 조여줍니다.

調整到適當角度後使用3mm六角扳手鎖緊螺絲B。

LEICHTES ENTFERNEN

ENLÈVEMENT DE L'ÉCLAIRAGE
DESMONTAJE DE LA LUZ
RIMOZIONE LEGGERE
ZDEJMOWANIE LAMPY
ライトの取り外し
라이트 분리
移除前燈



RIDECASE MOUNT RX WITH SC ADAPTER

USER'S GUIDE

INSTALLATION ON SADDLE RAIL / MONTAGE AM SATTELGESTELL / INSTALLATION SUR RAILS DE SELLE / INSTALACIÓN EN LOS RAILES DEL SILLÍN/ INSTALLAZIONE SUI PASSANTI SELLA / MONTAŽ NA PRĘTACH SIODŁA / サドルレールへの取付方法 / 안장 레일에 장착하기 / 安裝於座弓

For GoPro® HERO series and Shimano® Sport Camera (Use SC Adapter B Only) / Für GoPro® HERO Serie und Shimano Sport Camera (verwenden Sie ausschließlich den SC Adapter) / Pour GoPro® series HERO et Shimano Sport Camera (Utiliser adaptateur B uniquement) / Para series GoPro® Hero y Cámara Sport Shimano (Usar Adaptador SC B) / per serie GoPro® HERO e Shimano® Sport Camera (Usare solo SC Adattatore B) / Dla GoPro® serii HERO i Shimano® Sport Camera (Użyć tylko SC Adapter B) / GoPro®. ヒーローシリーズ、シマノ® スポーツカメラの取付方法 (SCアダプター(B)のみを使用します。) / GoPro® HERO 시리즈와 Shimano® Sport Camera (SC 어댑터 B 전용) / GoPro® HERO 系列與 Shimano® Sport Camera 專用 (使用轉接座 B)

1 Remove all screws from SC Adapter B with 3mm Allen Key.

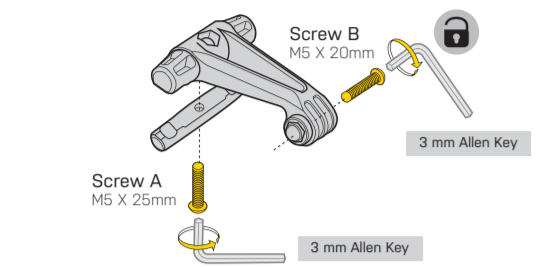

Remove all screws from SC Adapter B with 3mm Allen Key.
Retirer toutes les vis de l'adaptateur B avec une clé Allen de 3mm.
Quitar todos los tornillos del Apdaptador SC B con llave Allen de 3 mm.
Rimuovere tutte le viti dall'Adattatore SC B con la brugola da 3 mm
Usuń wszystkie śruby z SC Adapter B imbusem 3mm.
3mm六角レンチを使用して、SCアダプター(B)の全てのボルトを取り外します。
3mm 육각 렌치를 사용하여 SC 어댑터 B에서 모든 스크류 볼트를 분리합니다.
用3mm六角扳手將轉接座 B 上所有的螺絲都移除。

2 Install SC Adapter B to the saddle rails and tighten Screw A.

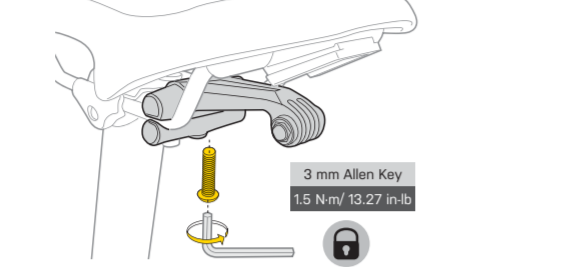

Install SC Adapter B to the saddle rails and tighten Screw A.
Installer l'appareil (GoPro®, Hero ou Shimano® Sport Camera) sur l'adaptateur SC B.
Instalar Adaptador SC B en los railes del sillín y apretar el tornillo A.
Installare l'adattatore SC B nei binari della sella e stringere la vite A
Zamontuj SC Adapter B do prętów siodła dokręć śrubę A.
SCアダプター(B)をサドルレールに取り付け、ボルト A を締めます。
SC 어댑터 B 를 안장 레일에 장착 후 스크류 A 를 조여주십시오.
組裝轉接座 B 於座弓上，並鎖緊螺絲A固定。

3 Install device (GoPro®, Hero series or Shimano® Sport Camera) on SC Adapter B.

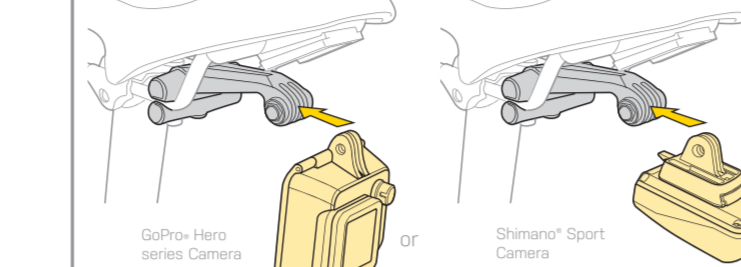

Install device (GoPro®, Hero series or Shimano® Sport Camera) on SC Adapter B.
Installer l'appareil (GoPro®, Hero ou Shimano® Sport Camera) sur l'adaptateur SC B.
Instalar dispositivo en el Adaptador SC B (Series GoPro®, Hero, Cámara Sport Shimano®)
Installare il dispositivo della serie GoPro®, Hero o Shimano® Sport Camera sull'adattatore SC B.
Zamontuj urządzenie (GoPro®-serii Hero lub Shimano® Sport Camera) na SC Adapter B.
デバイスを(GoPro® ヒーローシリーズ、シマノ® スポーツカメラ)をSCアダプター(B)に取り付けます。
장비를 (GoPro® HERO 시리즈 나 Shimano® Sport Camera) SC 어댑터 B 에 장착합니다.
安裝設備(GoPro®, HERO 系列或 Shimano® Sport Camera)於轉接座 B 上。

4 Adjust and tighten Screw B or use GoPro® original screw.

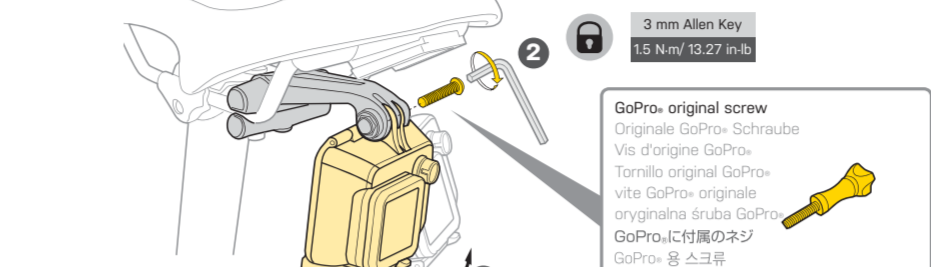

Adjust and tighten Screw B or use GoPro® original screw.
Ajuster et serrer la vis B ou utiliser la vis d'origine GoPro®.
Ajustar y apretar el tornillo B o utilizar el tornillo original GoPro®.
regolate e stringete la vite B o utilizzate la vite originale della GoPro®.
Dopasuj i dokręć śrubę B lub użyj oryginalnej śruby GoPro®.
角度を調整し、3mm 六角レンチを使用してボルト B を締めて固定します。
GoPro®に付属のネジを使用することも可能です。
스크류 B 를 조정하여 조이거나 GoPro® 의 원래 스크류를 사용하여 조일 수 있습니다.
調整角度並鎖緊螺絲B或使用GoPro® 原廠螺絲來固定。

For SONY® Action Cam / Mini / Für SONY® Action Cam / Pour Sony® Action Cam/Mini / Para Sony® Action Cam/ Mini / Per camera SONY® Action Cam / Mini / Dla SONY® Action Cam / Mini / ソニー® アクションカム、アクションカム ミニ用の取付方法 /SONY® Action Cam / Mini 사용 / SONY® Action Cam / Mini 専用

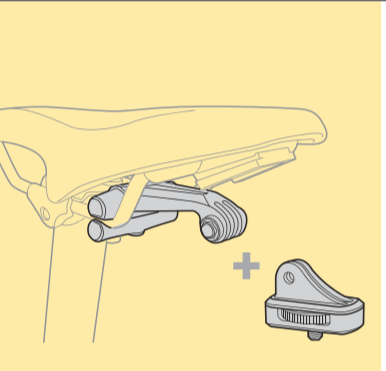

Use SC Adapter B + C
Verwendung von SC Adapter B+C
Utiliser adaptateur B+C
Usar Adaptador SC B+ C
Usare SC Adattatore B + C
Użyć SC Adapter B + C
SCアダプター(B)と(C)を使用します。
SC 어댑터 B + C 동시 사용
使用轉接座 B + C

Install the SONY® Action Cam / Mini with original waterproof case on SC Adapter C as shown.

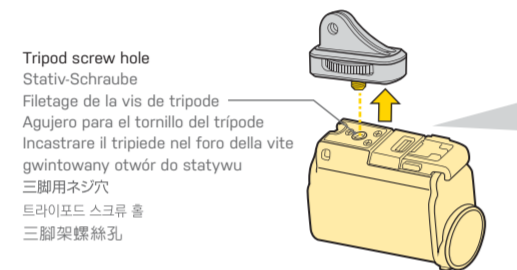

Install the SONY® Action Cam / Mini with original waterproof case on SC Adapter C as shown.

Install the SONY® Action Cam/Mini with the boiter étanche sur l'adaptateur C comme indiqué.

Instalar Sony® Action Cam / Mini en la carcasa original con el Adaptador SC C como se muestra.

Zamontuj SONY® Action Cam / Mini w oryginalnej wodoodpornej obudowie na SC Adapter C jak pokazano na rysunku.

図のように、ソニー® アクションカム/アクションカム ミニに付属の防水ケースにカメラを取付け、SCアダプター(C)に取り付けます。

SONY® Action Cam / Mini 전용 워터프루프 케이스에 SC 어댑터 C 를 그림과 같이 장착하십시오.

請先將 SONY® Action Cam/ Mini 放進原廠防水殼中，再依圖示將設備安裝於轉接座 C。

You can also use SONY® Action Cam / Mini with original Tripod Adaptor on SC Adapter C.

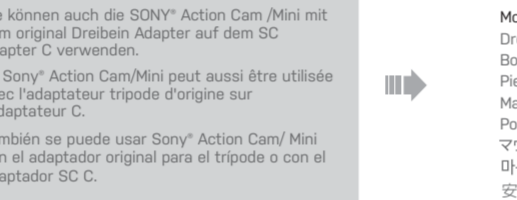

You can also use SONY® Action Cam / Mini with original Tripod Adaptor on SC Adapter C.

La Sony® Action Cam/Mini peut aussi être utilisée avec l'adaptateur tripode d'origine sur l'adaptateur C.

También se puede usar Sony® Action Cam / Mini con el adaptador original para el tripode o con el adaptador SC C.

Puoi anche usarlo la camera SONY® Action Cam / Mini con il tripiede originale con SC adattatore C.

Możesz także użyć SONY® Action Cam / Mini z oryginalnym adapterem do statywu na SC Adapter C.

ソニー® アクションカム/アクションカム ミニに付属の三脚アダプターを使用し、SCアダプター(C)に取り付けられることも可能です。

也可將 SONY® Action Cam 裝上原廠三腳架固定座後再將設備安裝於轉接座 C。

Secure device by turning the mounting knob.

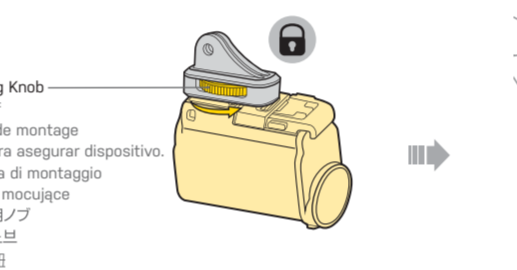

Secure device by turning the mounting knob.

Sécuriser l'appareil en tournant le bouton de montage.

Asegurar el dispositivo girando la pieza señalada.

Zabezpiecz urządzenie za pomocą pokrętła mocującego.

マウント用ノブを回してデバイスを確実に固定します。

마운팅 노브를 돌려 장비를 고정하십시오.

旋轉安裝旋鈕將設備確實固定住。

Follow mounting procedure steps 1 - 2 (above) to install SC Adapter B to the saddle rails first, then install SC Adapter C with device.

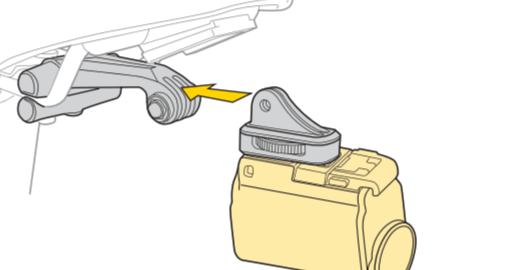

Follow mounting procedure steps 1 - 2 (above) to install SC Adapter B to the saddle rails first, then install SC Adapter C with device.

Suivre les étapes 1-2 (ci-dessus) de la procédure de montage.

Commençer par installer l'adaptateur B sur les rails de selle et ensuite l'adaptateur C avec l'appareil.

Seguir el proceso de montaje, pasos 1-2 para instalar el Adaptador SC B en los railes del sillín, después instalar el Adaptador SC C con el dispositivo.

Seguite la procedura di montaggio passo 1-2 etc per installare per prima l'adattatore SC B nei binari della sella e poi installare l'adattatore SC C con il dispositivo.

按順序上方步驟1-2先安裝轉接座 B 於座弓上，再安裝轉接座 C與設備於其上。

Adjust for proper angle and tighten Screw B with 3mm Allen Key.

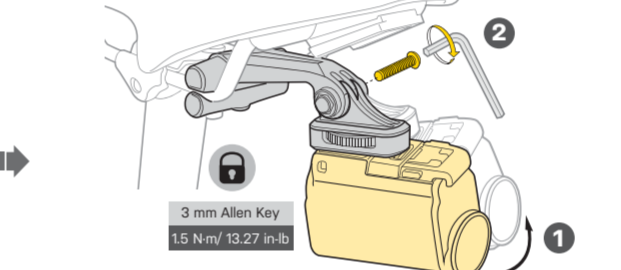

Adjust for proper angle and tighten Screw B with 3mm Allen Key.

Ajuster l'inclinaison et serrer la vis B à l'aide d'une clé Allen de 3mm.

Ajustar para conseguir el ángulo apropiado y apretar el tornillo B con una llave Allen de 3mm.

Regulate l'angolazione e stringere la vite B con la Brugola da 3mm

Ustaw odpowiedni kąt i dokręć śrubę B imbusem 3mm.

角度を調整し、3mm 六角レンチを使用してボルト B を締めて 固定します

적당한 각도로 조정한 후, 3mm 육각 렌치를 사용하여, 스크류 B 를 조여줍니다.

調整到適當角度後使用3mm六角扳手鎖緊螺絲B。

IMPORTANT NOTES

- Make sure all brackets are installed properly before riding.
- NEVER exceed maximum weight capacity.
- RIDECASE MOUNT RX WITH SC ADAPTER is designed for GoPro®, Hero series, Shimano® Sport Camera, SONY® Action Cam / Mini and Topeak AeroLux 1Watt USB / WhiteLite™ HP front lights only. DO NOT use with other types of cameras or digital devices.

WICHTIGE HINWEISE

- Vergewissern Sie sich vor der Fahrt, dass alle Halterungen sicher montiert sind.
- Überschreiten Sie NIEMALS die maximale Belastbarkeit der Halterung.
- RideCase RX Halterung mit SC Adapter wurde ausschließlich für GoPro®, Hero Serie, Shimano® Sport Camera, SONY® Action Cam / Mini und Topeak AeroLux 1 Watt USB / WhiteLite™ HP Frontlichter entwickelt. Verwenden Sie die Halterung NIEMALS für andere Kamera Modelle oder sonstige Geräte.

NOTES IMPORTANTES

- Bien s'assurer du montage correct des supports avant utilisation.
- Ne jamais dépasser la capacité maximale de charge.
- Ridecase Mount RX avec adaptateur est uniquement prévu pour caméras GoPro®, Hero, Shimano® Sport Camera, Sony® Action Cam / Mini et éclairage avant Topeak AeroLux 1Watt USB / WhiteLite™ HP. Ne pas utiliser avec d'autres types de caméras ou appareils digitaux.

NOTAS IMPORTANTES

- Asegúrese de que todas las piezas se hayan instalado correctamente.
- No exceder la capacidad de peso indicada.
- La montura Ridecase con el Adaptador SC está diseñado para las series GoPro®, Hero, Cámara Sport shimano®, Sony® Action Cam / Mini y para luces delanteras Topeak AeroLux de 1 Watt USB / WhiteLite™ HP. No utilizar con ningún otro tipo de cámara o dispositivo electrónico.

NOTE IMPORTANTI

- Assicuratevi che tutti i morsetti siano ben saldi prima di partire
- Non eccedere MAI con il massimo peso sopportabile
- L'ATTACCO SC ADATTATORE PER PANOCOMPUTER è designato solo per la serie GoPro®, Hero, Shimano® Sport Camera, SONY® Action Cam / Minie le luci Topeak AeroLux 1Watt USB /WhiteLite™ HP anteriori. NON usare con altri dispositivi o camere.

WAŻNE UWAGI

- Upewnij się ze wszystkie uchwyty są prawidłowo zainstalowane.
- NIGDY nie przekraczaj limitów wagowych.
- RIDECASE MOUNT RX z ADAPTEREM SC jest przeznaczony do serii GoPro®, Hero , Shimano® Sport Camera, SONY® Action Cam / Mini i Topeak AeroLux 1Watt USB / WhiteLite™ HP. Proszę NIE UŻYWAĆ z innymi kamerami lub urządzeniami cyfrowymi.

重要

- 乗車前にすべてのブラケットが正しくインストールされていることを確認してください。
- 最大荷重を超えたデバイスを装着しないでください。
- スポーツ カメラ マルチマウントはGoPro®, ヒーローシリーズ、シマノ® スポーツカメラとソニー® アクションカム/ミニ、トピーク エアロルクス 1ワット USB /ホワイトライト HP ビーマー専用で設計されています。その他のカメラやデジタルデバイスには使用しないでください。

중요한 알림 사항

- 라이딩 전 모든 브라켓이 적절하게 장착되었는지 확인하십시오.
- 반드시 최대 허용 무게 이하로 설치하십시오.
- RIDECASE MOUNT RX WITH SC 어댑터는 GoPro®, Hero 시리즈, Shimano® Sport Camera, SONY® Action Cam / Mini 와 Topeak AeroLux 1Watt USB / WhiteLite™ HP 프론트 라이트 전용 위해 디자인되었습니다. 다른 디지털 장비나 카메라를 장착하여 사용하지 마십시오.

注意事項

- 騎乘前請務必確認所有配件都已正確安裝。
- 本產品限重 200 克，請勿超重，以免損傷設備。
- 本產品設計為 GoPro®, HERO 系列, Shimano® Sport Camera 以及 SONY® Action Cam / Mini 以及 Topeak AeroLux 1Watt USB / WhiteLite™ HP 前燈專用，請勿用於其他相機或電子設備。

* Shimano® is registered trademark of Shimano Inc.
* SONY® is registered trademark of Sony Corporation.
* Designed for use with GoPro® products. GoPro® is a registered trademark of GoPro, Inc.
* Shimano® ist ein eingetragenes Warenzeichen von Shimano Inc.
* SONY® ist ein eingetragenes Warenzeichen von SONY Corporation.
* Entwickelt zur Verwendung mit GoPro®-Produkten. GoPro® ist ein eingetragenes Warenzeichen von GoPro, Inc.
* Shimano® est une marque déposée par Shimano Inc.
* SONY® est une marque déposée de Sony Corporation.
* Prévu pour utilisation avec produit GoPro®, GoPro® est une marque déposée de GoPro, Inc.
* Shimano® es una marca registrada de Shimano Inc.
* Sony® es una marca registrada de Sony Corporation.
* Diseñado para usar con los productos GoPro®, GoPro® es una marca registrada de GoPro, Inc.
* Shimano® è un marchio registrato di Shimano Inc.
* SONY® è un marchio registrato di Sony Corporation.
* Designato per essere designato per i prodotti GoPro®, GoPro®, è un marchio registrato di GoPro, Inc.
* Shimano® jest zarejestrowanym znakiem towarowym Shimano Inc.
* SONY® jest zarejestrowanym znakiem towarowym Sony Corporation.
* Zaprojektowany do użytku z produktami GoPro®, będącym zarejestrowanym znakiem towarowym GoPro, Inc.

*ソニー® は株式会社ソニーの登録商標です。
*ソニー® は、ソニー株式会社の登録商標です。
*GoPro® 製品を使用するために設計されています。GoPro®は、GoPro 株式会社の登録商標です。
* Shimano® 는 세이브 아이엔비엔의 등록 상표입니다.
* SONY® 는 소니 코퍼레이션의 등록 상표입니다.
* GoPro® 제품과 함께 사용하도록 디자인되었습니다. GoPro® 는 고프로, 아이엔비엔의 등록 상표입니다.

* Shimano® 是 Shimano, Inc. 的註冊商標。
* SONY® 是 Sony Corporation 的註冊商標。
* 本產品專為 GoPro® 設計使用。GoPro® 是 GoPro, Inc. 的註冊商標。
* Shimano® jest zarejestrowanym znakiem towarowym Shimano Inc.
* SONY® jest zarejestrowanym znakiem towarowym Sony Corporation.
* Zaprojektowany do użytku z produktami GoPro®, będącym zarejestrowanym znakiem towarowym GoPro, Inc.

* Shimano® 是 Shimano, Inc. 的註冊商標。
* SONY® 是 Sony Corporation 的註冊商標。
* 本產品專為 GoPro® 設計使用。GoPro® 是 GoPro, Inc. 的註冊商標。

WARRANTY

2-year Warranty: All electronic and mechanical components against manufacturer defects only.

Warranty Claim Requirements

To obtain warranty service, you must have your original sales receipt. Items returned without a sales receipt will assume that the warranty begins on the date of manufacture. All warranties will be void if the product is damaged due to user crash, abuse, system alteration, modification, or used in any way not intended as described in this manual.

* The specifications and design are subject to change without notice.

Please contact your Topeak dealer with any questions.
For USA customer service call: 1-800-250-3068
www.topeak.com

GARANTIE

Garantie de 2 ans : toutes parties mécaniques contre tout défaut de fabrication.

Reclamation de la garantie
Pour bénéficier de notre service de garantie, vous devez être en possession de la facture d'achat originale. Si le produit nous est retourné sans cette facture d'achat, nous considérons la date de fabrication comme début de la garantie. Toute garantie sera considérée comme nulle si le produit à été endommagé suite à une chute, à un abus, une surcharge, à un quelconque changement ou modification ou à une utilisation autre que celle décrite dans ce manuel.

* Les spécifications et l'apparence peuvent être sujettes à certaines modifications.

Contactez votre revendeur Topeak si vous avez la moindre question.
For USA customer service call I : 1-800-250-3068 / www.topeak.com

GARANZIA

2 Anni di garanzia : solo per difetti di produzione alle parti meccaniche.

Condizioni di garanzia
Per usufruire della garanzia è necessario essere in possesso dello scontrino originale di acquisto. In caso il prodotto ci venga restituito senza lo scontrino la garanzia decorrerà dalla data di fabbricazione. La garanzia decade qualora il prodotto venga danneggiato da uso improprio, sovraccarico, modifiche o utilizzato in maniera diversa da quella descritta nelle presenti Istruzioni d'uso.

* Le caratteristiche del prodotto possono essere cambiate senza preavviso.

I prodotti Topeak sono in vendita nei negozi specializzati per ciclisti. Per ogni richiesta o chiarimento rivolgetevi al rivenditore Topeak più vicino. Sito web: www.topeak.com

保障期間

ご購入日より2年間：製造上の欠陥による機械部品の不良が対象です。
保障の請求
保障を受けるには、ご購入の日付の入った領収書が必要です。領収書なしで保障を受ける場合の保障期間は製造年月日から起算させていただきます。お客様の事故などによる外部的要因、誤使用、改造、およびこの取扱説明書に記述のない本来の用途以外のご使用による故障は保障を受けられません。故障した製品は故障状況を確認して、お買上げの服返金へお持ちください。お送りになる場合の送料はお客様にて負担をお願いします。
* スベックやデザインは改良のため予告なく変更されることがあります。

品質保証を 위한 필요조건
품질 보증 서비스를 받으실려면, 반드시 원본 구매 영수증을 제시 해야 합니다. 구매 영수증이 있는 경우, 모든 제품은 그 제품의 기 정 최초의 제조일로부터 3개월 후를 구입일로 인정합니다. 본 제품의 경우 외부로부터 손상되었거나 사용자의 오용, 남용, 임의 개조, 변경 또는 사용상에서 기출한 내용이 맞지 않게 사용 된 경우 품질 보증을 받을 수 없습니다.
* 제품의 제형이나 디자인은 개선의ため予告なく変更될 수 있습니다.
토피크의 제품은 전문 대리점에서만 구입 가능합니다. 제품 문의 : (주)하이랜드스포츠 TEL.031-8022-7510 홈페이지 : www.hlsc.co.kr, www.topeak.com

品質保証を 위한必要要件
品質保証を受けるには、ご購入の日付の入った領収書が必要です。領収書なしで保障を受ける場合の保障期間は製造年月日から起算させていただきます。お客様の事故などによる外部的要因、誤使用、改造、およびこの取扱説明書に記述のない本来の用途以外のご使用による故障は保障を受けられません。故障した製品は故障状況を確認して、お買上げの服返金へお持ちください。お送りになる場合の送料はお客様にて負担をお願いします。
* スベックやデザインは改良のため予告なく変更されることがあります。

產品保固

保固要求
申請保固期限中的服務，須檢具原購買時之發票，若無法提供，則其保固期限將自製造日期開始算起。若因使用者不慎摔壞、使用不當、自行改裝、更改系統或未能按照說明書上的正確操作方式，本產品將不被列入保固範圍。
* 本公司保固產品規格變更之權利。
Topeak產品相關的資訊，請洽詢Topeak當地授權的經銷商
網址 : www.topeak.com

GEWÄHRLEISTUNG

2 Jahre Gewährleistung auf alle verbauten Teile, jedoch nur gegen Herstellermängel.

Gewährleistungsansprüche

Sie benötigen Ihren Originalkaufbeleg um den Gewährleistungs-Service zu erhalten. Bei Artikel die ohne Kaufbeleg eingesendet werden, wird davon ausgegangen, dass die Gewährleistung mit dem Herstellungsdatum beginnt. Alle Gewährleistungs-ansprüche werden ungültig, wenn der Artikel auf Grund eines Unfalls beschädigt oder zweckentfremdet wurde, Systemänderungen oder andere Veränderungen vorgenommen wurden oder der Artikel anderweitig verwendet wurde als in diesem Handbuch beschrieben.

* Änderungen in Design und Eigenschaft bedürfen keiner vorherigen Ankündigung.

Topeak Produkte sind ausschließlich im Fahrradfachhandel erhältlich. Bitte nehmen Sie Kontakt mit Ihrem nächsten Topeak Händler auf, um offene Fragen zu klären. Für Kunden in Deutschland, Tel. 0261-899998-28.

GARANTÍA

Dispone de dos años de garantía. Todos los componentes electrónicos y mecánicos con algún defecto de fabricación.

Requerimientos para Reclamación de la Garantía
Para obtener la garantía debe disponer del justificante de compra, sin el recibo de compra se considerará como fecha de inicio de la garantía la fecha de fabricación. No se considerarán cubiertos por la garantía los artículos dañados por golpes, abuso o alteraciones del sistema, modificaciones, o utilización de otra manera o para otros usos a los descritos en este manual.

* Las especificaciones y diseño están sujetos a cambios sin notificación previa.

Por favor, contacte con su distribuidor Topeak para cualquier pregunta
www.topeak.com

GWARANCJA

2 lata gwarancji: Na wady fabryczne wszystkich części mechanicznych.

Warunki korzystania z gwarancji
Aby uzyskać serwis gwarancyjny, należy posiadać oryginalny dowód zakupu. Gdy produkt reklamowany jest bez paragonu zakładamy, że gwarancja rozpoczyna się od daty produkcji. Wszystkie gwarancje są nieważne jeśli produkt został uszkodzony na skutek wypadku, nadużycia, zmiany, modykacji lub wykorzystany w jakikolwiek sposób niezgodny z opisanym w niniejszej instrukcji.

* Specyfikacja i projekt mogą ulec zmianie bez powiadomienia.

W przypadku jakichkolwiek pytań skontaktuj się ze sprzedawcą lub importerem Topeak.



RideCase Mount RX

For Topeak RideCase Series

User's Guide

GB D F E I PL J KR CH

⚠ WARNING

1. Read this owner's manual before first use.
2. Read the owner's manual to ensure proper fit and functionality of Topeak RideCase Mount RX. Be sure to follow the assembly instructions in this manual. Improper installation may cause damage to RideCase Mount RX, your phone, your bike and may cause bodily harm.
3. RideCase Mount RX is designed for road type riding only. It is not suitable for off-road/mountain bike type riding where there is increased amount of shock experienced due to terrain or style of riding, i.e., XC racing, freeriding, jumping, dual slalom, downhill, etc.
4. Refer to manufacturer's recommended torque limits for stem bolts. Always use a torque wrench to verify you are within specified torque limits.
5. In the event of undue stress of any kind, e.g. as a result of a crash, or other major impact, have your handlebars, stem and RideCase Mount RX inspected by a qualified mechanic. If necessary, ask a qualified dealer or skilled mechanic to check and replace necessary parts or bolts for your own safety.

⚠ ACHTUNG

1. Vor dem ersten Gebrauch die Bedienungsanleitung beachten.
2. Bedienungsanleitung beachten um Kompatibilität und Funktionalität des Topeak RideCase RX sicherzustellen. Montageanleitung beachten. Falsche Montage kann das RideCase Mount RX, Smartphone oder Fahrrad beschädigen oder dem Körper Schaden zufügen.
3. RideCase Mount RX wurde für den Einsatz am Rennrad/Straßenrad designed nicht für den Einsatz an Offroad-Bikes/Mountain-Bikes. Nicht geeignet für den Einsatz an Fahrrädern, die einer höheren Belastung durch den Offroad-Einsatz wie Cross Country, Freeride, Dual Slalom, Downhill oder Springen ausgesetzt sind.
4. Auf die Drehmomentalangaben des Herstellers achten. Benutzen Sie immer einen Drehmomentschlüssel und kontrollieren Sie die angegebenen Drehmomentalangaben.
5. Nach einer Überbelastung z.B. nach einem Sturz lassen Sie Lenker, Vorbau und RideCase Mount RX von einem Fachmann überprüfen, um sicherzustellen, dass eine Weiterbenutzung absolut sicher ist. Zu ihrer eigenen Sicherheit ersetzen Sie beschädigte Teile und Schrauben.

⚠ AVERTISSEMENT

1. Lisez ce document avant la première utilisation
2. Lisez ce document afin de vous assurer la bonne installation et le bon fonctionnement du Topeak RideCase Mount RX. Veuillez suivre les instructions de montage de ce manuel. Une mauvaise installation peut entraîner des dommages au RideCase RX, à votre téléphone, à votre vélo et peut entraîner des lésions corporelles.
3. Le RideCase Mount RX est conçu pour les vélos de routes seulement. Il n'est pas approprié pour les vélos de montagne/tout terrains où le nombre de chocs est élevé dû au type de terrain rencontré. Ex. Cross Country, freeride, sauts, dual slalom, descente, etc.
4. Référez-vous aux couples de serrage recommandés par le constructeur. Toujours utiliser une clé dynamométrique afin de vérifier si vous êtes dans la plage de couple.
5. Dans le cas d'une contrainte extrême de n'importe quel genre, ex. celle résultant d'une chute au autre impact important, faites vérifier votre guidon, potence et RideCase Mount RX par un technicien qualifié. Si nécessaire, faites changer les pièces ou boulons nécessaires par un technicien qualifié pour votre propre sécurité.

⚠ ADVERTENCIA

1. Leer el manual de instrucciones antes de usar.
2. Leer el manual para para asegurar el funcionamiento apropiado de la Montura RideCase RX.
3. Está diseñada para carretera, no para off road.
4. Ponga la presión recomendada en los tornillos de la potencia, utilizar una llave de carraca con los límites especificos.
5. Si debido a un accidente, golpe o un exceso de estrés la montura RideCase se daña, se recomienda que se lleve a un especialista o que se contacte con su dealer más próximo para reemplazar las piezas necesarias para su seguridad.

⚠ ATTENZIONE

1. Leggere il manuale istruzioni prima dell'uso
2. Leggere il manuale istruzioni prima dell'uso per un ottimo e funzionale uso dell'attacco Topeak RideCase Mount RX. Assicuratevi di installare correttamente seguendo le istruzioni, altrimenti potrebbero succedere manomissioni all'attacco RideCase Mount RX, o al vostro telefono o danni a voi.
3. L'attacco RideCase Mount RX è designato per il solo uso in strada, non è adatto per off-road/mountain bike o nel caso vi siano tante vibrazioni per via del terreno, corsa, gara per esempio, XC racing, freeriding, jumping, doppio slalom, downhill, etc.
4. Fate riferimento ai limiti torici consigliati per stingere le viti, usate sempre una chiave torica per verificare che siete nei giusti parametri.
5. Nel caso di forte stress a seguito di un impatto per esempio, verificate subito il manubrio e l'attacco RideCase Mount RX che siamo ancora nei parametri. Se necessario chiedete ad un negoziante qualificato per verificare la tensione delle viti.

⚠ UWAGA

1. Przeczytaj instrukcję przed pierwszym użyciem.
2. Zapoznaj się z instrukcją aby zapewnić właściwe dopasowanie i funkcjonowanie Topeak RideCase Mount RX. Należy postępować zgodnie z instrukcją montażu. Nieprawidłowy montaż może być przyczyną uszkodzenia RideCase Mount RX, telefonu, roweru i może spowodować uszkodzenie ciała.
3. RideCase Mount RX jest przeznaczony tylko do jazdy po drogach. To nie jest odpowiedni dla jazdy typu off-road/mountain gdzie występują duże drgania a w szczególności XC, freeride, skoki, dual slalom, downhill, itd.
4. Sprawdź zalecany przez producenta moment obrotowy dla dokręcenia śrub. Zawsze należy używać klucza dynamometrycznego.
5. W przypadku nadmiernej obciążenia, na przykład w wyniku awarii lub dużego uderzenia, kierownica, mostek i RideCase Mount RX muszą być sprawdzone przez wykwalifikowanego mechanika. Jeśli to konieczne, zwróć się do wykwalifikowanego sprzedawcy lub mechanika aby sprawdzić i wymienić niezbędne elementy i śruby dla własnego bezpieczeństwa.

⚠ 重要事項

1. ご使用になる前に、必ず本取扱説明書をご覧ください。
2. 本取扱説明書の取付手順に従ってください。不適切な取付はライドケース マウント RX、スマートフォン、もしくは自転車に破損させたり、ケガを負ったりする恐れがあります。
3. ライドケース マウント RXは道路での走行を想定して設計されています。XCレーシング、フリーライド、ジャンプ、デュアルスラローム、ダウンヒル、その他の大きな衝撃を受けるオフロード走行/マウンテンバイクでの走行は想定されていません。
4. ステム ボルトの締め付けは、ステムメーカーの推奨する 締め付けトルクで締め付けてください。ステムメーカーの推奨する締め付けトルク範囲内であることを確認するため、締め付けには必ずトルクレンチを使用してください。
5. 転倒や衝突、落下などによる過度のストレスがライドケース マウント RXに加わった際は、自転車整備資格を持つ整備士による点検をおこなってください。あなた自身の安全のため、部品などを交換する必要がある場合は、自転車整備資格を持つ整備士・専門店にご相談ください。

Please follow the assembly instructions before first use:

Make sure that all dimensions are identical with the specifications given in this manual.

Bitte vor der ersten Fahrt die Bedienungsanleitung beachten: Achten Sie darauf, dass alle Größenangaben mit den angegebenen Spezifikationen aus dieser Anleitung übereinstimmen.

Veillez suivre les instructions de montage avant la première utilisation: Vérifiez que toutes les dimensions soient identiques avec les spécifications données dans ce manuel.

Por favor siga las instrucciones del montaje antes del primer uso: Asegúrese de que todas las dimensiones son idénticas a las dadas en este manual.

Leggere il manuale istruzioni prima dell'uso: Assicuratevi che tutte le dimensioni siano identiche alle specifiche indicate nel manuale.

Prosze postępować zgodnie z instrukcjami montażu przed pierwszym użyciem: Upewnij się, że wszystkie wymiary są identyczne z podanymi w niniejszej instrukcji.

ご使用になる前に、必ず本取扱説明書をご覧ください。正しい取付手順で取り付けてください。全ての寸法が、本取扱説明書に記載の寸法と合致していることを確認してください。

처음 사용하기 전, 조립 순서를 반드시 따라주세요: 이 설명서에 기술된 것과 같이 모든 수치가 같으니 확인하십시오.

使用前請務必遵守底下說明: 請確認所有規格尺寸都與本手冊說明一致。

1 Verify that your bicycle stem is a **4-Bolt type** faceplate. Stellen Sie sicher, dass Ihre Vorbauplatte über vier Schrauben verfügt. Vérifiez que votre potence soit équipée d'une face avant à 4 boulons. Verificar si la potencia de su bicicleta tiene 4 tornillos. Verificate che l'attacco manubrio della vostra bici sia a 4 viti that your bicycle stem.

Upewnij się, że mostek jest mocowany na 4 śruby. お使いのステムが**4ボルトタイプ**であることを確認してください。 보유하고 있는 자전거의 스템 이 4-볼트 타입 페이스플레이트인지 확인하십시오. 確認你的監管蓋為四顆螺絲鎖固模式。

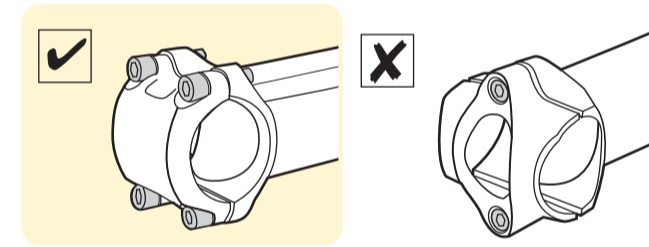

2 Verify that your stem faceplate bolts are **M5 x (15-17) mm** in length as shown. Stellen Sie sicher, dass die Vorbauplatte Ihres Vorbaus mit M5x(15-17) mm Schrauben in der angegebenen Länge geklemmt wird. Vérifiez que les boulons de votre potence soient de type M5 x (15-17) mm comme illustré. Verificar si los tornillos de la potencia son del tipo M5 x (15-17) mm como se muestra. Verificate che l'attacco manubrio della vostra bici sia con viti M5 x (15-17) mm, come indicato.

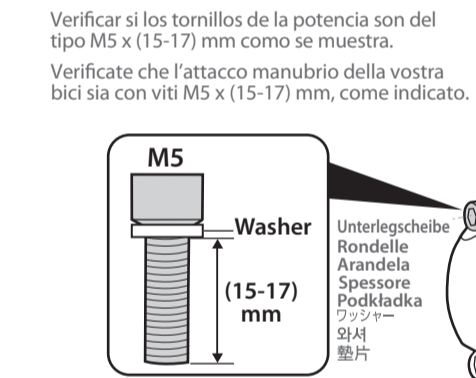

Upewnij się, że śruby mostka to M5 x (15-17) mm jak na rysunku. お使いのステムのボルトの長さが図のように、M5 x (15~17)mmであることを確認してください。 스템 페이스플레이트 볼트 가 M5 x (15~17)mm 길이 인지 확인하십시오. 確認你的監管蓋螺絲為M5x(15-17)mm長規格。

3 Verify that the faceplate bolts center to center distance is in the range of **14mm to 34mm**. Stellen Sie sicher, dass die Schrauben Ihrer Vorbauplatte in einem Abstand von 14-34 mm (Mitte-Mitte) angeordnet sind. Vérifiez que l'écart de centre à centre entre les boulons de la plaque avant de votre potence soit dans la plage comprise entre 14mm et 34mm. Verificar que los tornillos estén perfectamente centrados en un rango de 14mm a 34mm. Verificate che le viti siano centrate e che il raggio di distanza sia da 14mm a 34mm. Upewnij się, że odległość środków śrub mostka są w zakresie 14mm to 34mm. ボルト間隔(芯~芯)が14~34mmであることを確認してください。 페이스플레이트 볼트 간격이 14~34mm 범위 내에 있는지 확인하십시오. 確認兩隻監管蓋螺絲中心點距離介於14mm至34mm之間。

Stellen Sie sicher, dass die Schrauben Ihrer Vorbauplatte in einem Abstand von 14-34 mm (Mitte-Mitte) angeordnet sind. Vérifiez que l'écart de centre à centre entre les boulons de la plaque avant de votre potence soit dans la plage comprise entre 14mm et 34mm. Verificar que los tornillos estén perfectamente centrados en un rango de 14mm a 34mm. Verificate che le viti siano centrate e che il raggio di distanza sia da 14mm a 34mm. Upewnij się, że odległość środków śrub mostka są w zakresie 14mm to 34mm. ボルト間隔(芯~芯)が14~34mmであることを確認してください。 페이스플레이트 볼트 간격이 14~34mm 범위 내에 있는지 확인하십시오. 確認兩隻監管蓋螺絲中心點距離介於14mm至34mm之間。

INSTALLATION RANGE (Fits 14-34mm)

MONTAGE-REICHWEITE (passend mit 14-34 mm) / PLAGE D'INSTALLATION (Pour 14-34mm) / RANGO DE INSTALACIÓN (Válido para 14-34mm) / RAGGIO INSTALLAZIONE (compatibile con 14-34mm)

ZAKRES INSTALACJI (14-34mm) / БОЛТ ИНТЕРВАЛ (芯-芯) 14~34mm의 스템에適合 설치 범위 (볼트 간격 14-34mm) / 安裝間距(適用 14-34mm)

Fits 14-34 mm

Stem Front view

passend 14-34 mm
Pour 14-34mm
Válido para 14-34mm
compatible con 14-34mm
Zakres 14-34mm
14-34mm; 適合
볼트 간격 14-34mm
適用 14-34mm

Vorbau Front-ansicht
Potence vue frontale
Vista de la parte frontal.
vista placca frontale allo sterzo
Mostek Widok z przodu
ステム 前面
스텝 정면
監管正面

14mm
34mm

RideCase Mount RX Included Parts

RideCase Mount RX mitgelieferte Teile RideCase Mount RX Pièces Incluses Partes que se incluyen en la montura del RideCase RX	Attacco RideCase RX Parti Incluse RideCase Mount RX Zawiera 付属パーツ	라이드케이스 마운트 RX 구성 부품 RideCase Mount RX 包含下列組件
<p>RideCase Mount RX with 2 pcs M5 x 18mm Bolt (A) RideCase Mount RX mit 2 x M5 x 18mm Schraube (A) RideCase Mount RX avec 2 boulons M5 x 18mm (A) Montura RideCase con 2 pcs tornillo (A) M5 x 18mm Attacco RideCase Mount RX Con 2 viti M5 x 18mm (A)</p>	<p>RideCase Mount RX z 2 szt śrubM5 x 18mm (A) 라이드케이스 마운트-RX M5 x 18mm 볼트-A x 2개 라이드케이스 마운트 RX와 M5 x 18mm 볼트 (A) 2개 RideCase Mount RX與 M5x18mm(A) 螺絲兩顆</p>	<p>1mm Flat Washer x 2pcs 1 mm Unterlegscheibe (2x) Rondelle plate de 1 mm x 2 pcs Arandela plana 1 mm x 2pcs Spessore piatto da 1mm x 2pz 1mm plaska podkładka x 2szt 1mm フラットワッシャー x 2 1mm 墊片 2개 1mm 墊片 x2</p>
<p>Bolt (B) M5 x 16mm x 2pcs Schraube (B) M5 x 16mm (2x) Boulons (B) M5 X 16mm x 2 pcs Tornillo (B) M5 x 16mm x 2pcs Vite (B) M5 x 16mm x 2pz Šruba (B) M5 x 16mm x 2szt M5 x 16mm 볼트 B x 2개 M5 x 16mm 볼트 (B) 2개 M5x16mm(B)螺絲兩顆</p>	<p>Radius Washer x 2pcs Radius-Unterlegscheibe (2x) Rondelle incurvées x 2 pcs Arandela cónica x 2pcs Spessori tondi x 2 pz Podkładka wklęsła x 2szt コンベックス ワッシャー x 2 레디어스 와셔 2개 球型墊片 x2</p>	<p>3mm / 4mm Allen Key Sechskantschlüssel 3 mm / 4 mm Clé Allen 3mm / 4mm Llave Allen de 3mm/4mm Brugole da 3 e 4 mm Imbus 3mm / 4mm 3mm / 4mm 六角レンチ 3mm / 4mm 六角扳手</p>

INSTALL RIDECASE MOUNT RX ON STEM FACEPLATE / MONTAGE DES RIDECASE MOUNT RX AUF DER VORBAU-FRONTPLATTE / INSTALLER LE RIDECASE MOUNT RX SUR LA PLAQUE DE FIXATION DE LA POTENCE / INSTALAR LA MONTURA DEL RIDECASE RX EN LA POTENCIA / INSTALLAZIONE PLACCA ATTACCO RIDECASE RX ALLO STERZO / MONTAŻ RIDE CASE RX NA WSPORNIKU

KIEROWNICY / ライドケース マウント RXの取り付け / 스템 페이스플레이트에 라이드케이스 마운트 RX 장착하기 / 在監管上安裝RIDECASE MOUNT RX

4mm Allen key
4mm Innensechskant
Clé Allen de 4mm
Llave Allen 4mm
Brugol a da 4mm

3mm Allen Key
3mm Innensechskant
Clé Allen de 3mm
Llave Allen 3mm
Brugol a da 3mm
Imbus 3mm
3mm 六角レンチ
3mm 六角扳手

Bolt (D) (M5 x 12mm)
Schraube (D)
Boulon (D)
Tornillo (D)
Vite (D)
Šruba (D)
ボルト D
볼트 (D)
螺絲 (D)

Portion (A)
Teil (A)
Partie (A)
Porción (A)
Porzione (A)
Część (A)
Bolt (C) (M4 x 8mm)
Schraube (C)
Boulon (C)
Tornillo (C)
Vite (C)
Šruba (C)
ボルト C
볼트 (C)
螺絲 (C)

Portion (B)
Teil (B)
Partie (B)
Porción (B)
Porzione (B)
Część (B)
Bolt (A) (M5 x 18mm)
Schraube (A)
Boulon (A)
Tornillo (A)
Vite (A)
Šruba (A)
ボルト A
볼트 (A)
螺絲 (A)

Portion (B)
Teil (B)
Partie (B)
Porción (B)
Porzione (B)
Część (B)
Bolt (B) (M5 x 16mm)
Schraube (B)
Boulon (B)
Tornillo (B)
Vite (B)
Šruba (B)
ボルト B
볼트 (B)
螺絲 (B)

Preset
Standard-schraube
Preddefin.
Preinstallato
Ustawienie
初期設定
장도초정
預設模式

Disassemble RideCase Mount RX all bolts first.
Entfernen Sie alle Schrauben aus dem RideCase Mount RX.
Commencez par déassemblé tous les boulons du RideCase Mount RX
Primero desarmar todos los tornillos de la montura RideCase Mount RX
Disinstallare per primo tutte le viti dell'attacco RideCase Mount RX
Rozmontuj najpierw wszystkie śruby RideCase Mount RX.
라이드케이스 마운트 RX의 볼트를 모두 분리하십시오.
先拆開RideCase Mount RX。

Remove one of the existing top bolts from the faceplate.
Entfernen Sie eine Schraube aus der Vorbauplatte.
Retirez les boulons supérieurs de votre plaque de potence.
Desmontar uno de los tornillos en la potencia.
Togliere una delle viti superiori dalla piastrina
Usuń jedną z górnych śrub płyty czołowej.
스템 上 部 볼트 1 本 을 取 리 什 嘛 。

Remove one of the existing top bolts from the faceplate.
Entfernen Sie eine Schraube aus der Vorbauplatte.
Retirez les boulons supérieurs de votre plaque de potence.
Desmontar uno de los tornillos en la potencia.
Togliere una delle viti superiori dalla piastrina
Usuń jedną z górnych śrub płyty czołowej.
스템 上 部 볼트 1 本 을 取 리 什 嘛 。

Remove one of the existing top bolts from the faceplate.
Entfernen Sie eine Schraube aus der Vorbauplatte.
Retirez les boulons supérieurs de votre plaque de potence.
Desmontar uno de los tornillos en la potencia.
Togliere una delle viti superiori dalla piastrina
Usuń jedną z górnych śrub płyty czołowej.
스템 上 部 볼트 1 本 을 取 리 什 嘛 。

Remove one of the existing top bolts from the faceplate.
Entfernen Sie eine Schraube aus der Vorbauplatte.
Retirez les boulons supérieurs de votre plaque de potence.
Desmontar uno de los tornillos en la potencia.
Togliere una delle viti superiori dalla piastrina
Usuń jedną z górnych śrub płyty czołowej.
스템 上 部 볼트 1 本 을 取 리 什 嘛 。

RideCase Mount RX FITS 4-BOLT STEM with M5 x (15-17) mm Bolts

1. Verify that your stem faceplate bolt washers are either flat or radius type. Make sure to use the same type of RideCase Mount RX washers.
2. Make sure your stem faceplate bolts are M5 x (15-17) mm in length as shown. Compare your stem faceplate bolt to Bolt (A) or Bolt (B) length. Choose the proper length Bolt for installation.
3. Choose the proper assembly to mount Bolt (A) or Bolt (B).
4. Compare Bolt (A) or Bolt (B) to original bolt length. Bolt (A) or Bolt (B) and the original bolt length should be the same.

Supplied
Bolt (A) M5 x 18mm
Bolt (B) M5 x 16mm

Assembly Recommended

Original Bolt Length	Flat Type	Radius Type
17mm	Bolt (A) + Flat (w)	Bolt (A) + Radius (w)
15mm	Bolt (B) + Flat (w)	Bolt (B) + Radius (w)

RideCase Mount RX S'adapte aux potences à 4 boulons M5 x (15-17) mm

1. Vérifiez que les rondelles de votre potence soient plates ou incurvées. Veuillez utiliser le même type de rondelles pour le RideCase Mount RX.
2. Vérifiez que les boulons de votre potence soient de type M5 x (15-17) mm comme illustré. Comparez les boulons de votre potence avec les boulons (A) ou (B) et choisissez la longueur appropriée pour l'installation.
3. Choisissez le boulon approprié pour le montage (A) ou (B).
4. Comparez les boulons (A) ou (B) à la longueur des boulons originaux. Les boulons (A) ou (B) et les boulons originaux doivent être les mêmes.

Fourni
Boulon (A) M5 x 18mm
Boulon (B) M5 x 16mm

Assemblage Recommandé

Longueur du boulon original	Type plat	Type incurvé
17mm	Boulon (A) + plat (w)	Boulon (A) + incurvé (w)
15mm	Boulon (B) + plat (w)	Boulon (B) + incurvé (w)

RideCase Mount RX kompatibel zu Vorbauten mit 4 M5 x (15-17) mm Schrauben.

1. Stellen Sie sicher, dass die Schrauben der Vorbauplatte über flache Unterlegscheiben oder über Unterlegscheiben mit Radius verfügen. Benutzen Sie die gleichen Unterlegscheiben für das RideCase Mount RX.
2. Stellen Sie sicher, dass die Vorbauplatte über M5 x (15-17) mm Schrauben verfügt und diese die angegebenen Länge haben. Vergleichen Sie die Länge der Vorbauplatenschrauben mit Schraube (A) und Schraube (B). Wählen Sie die richtige Länge vor der Montage.
3. Wählen Sie die passenden Schrauben für die Montage von Schraube (A) und Schraube (B).
4. Vergleichen Sie Schraube (A) oder Schraube (B) mit der Länge der originalen Schraube. Schraube (A) und Schraube (B) sollten die gleiche Länge wie die originalen Schrauben haben.

Im Lieferumfang
Schraube (A) M5 x 18mm
Schraube (B) M5 x 16mm

Empfohlene Montageanordnung

Original-Schraube	Flache Schraube	Schraube mit Radius
17mm	Schraube (A) + Flach (w)	Schraube (A) + Radius (w)
15mm	Schraube (B) + Flach (w)	Schraube (B) + Radius (w)

Montura RideCase RX PARA POTENCIAS DE 4 TORNILLOS M5 x (15-17) mm

1. Verificar que las arandelas de los tornillos de la potencia son planas o de tipo cónico. Asegurarse de usar las mismas en la montura RideCase RX.
2. Asegurarse de que los tornillos de la potencia son M5 x (15-17) mm de longitud como se muestra. Comparar tornillo con tornillo (A) o (B). Utilizar la longitud adecuada para la instalación.
3. Elegir la manera adecuada para montar los tornillos (A) o (B). Usar la longitud adecuada para la instalación.
4. Comparar tornillo (A) o Tornillo (B) con la longitud del tornillo original. La longitud de ambos debe ser la misma.

Incluidos
Tornillo (A) M5 x 18mm
Tornillo (B) M5 x 16mm

Montaje recomendado

Longitud del tornillo original	Plano	Arandela cónica
17mm	Tornillo (A) + plano (w)	Tornillo (A) + Radius (w)
15mm	Tornillo (B) + plano (w)	Tornillo (B) + Radius (w)



RideCase Mount RX

For Topeak RideCase Series

User's Guide

INSTALL RIDECASE MOUNT RX ON STEM FACEPLATE / MONTAGE DES RIDECASE MOUNT RX AUF DER VORBAU-FRONTPLATTE / INSTALLER LE RIDECASE MOUNT RX SUR LA PLAQUE DE FIXATION DE LA POTENCE / INSTALAR LA MONTURA DEL RIDECASE RX EN LA POTENCIA / INSTALLAZIONE PLACCA ATTACCO RIDECASE RX ALLO STERZO / MONTAŻ RIDE CASE RX NA WSPORNIKU KIEROWNICY / ライドケース マウント RXの取り付け / 스템 페이스플레이트에 라이드케이스 마운트 RX 장착하기 / 在監管上安裝RIDECASE MOUNT RX

RideCase Mount RX

ATTACCO MANUBRIO DA 4 VITI M5 x (15-17) mm

- Verificate che gli spessori delle viti della vostra piastrina siano piatti o tondi. Assicuratevi di usare gli spessori dell'attacco RideCase Mount RX washers.
- Assicuratevi che le viti della vostra piastrina siano M5 x (15-17) mm di lunghezza come indicato. Verificate che sia compatibile alle viti A o alle viti B e scegliete la giusta lunghezza.
- Scegliete tra le viti (A) o le viti (B) **fornito in dotazione**
- Verificate che sia compatibile alle viti A o alle viti B e scegliete la giusta lunghezza

per esempio:

per esempio:

Consigliata assembly		
Vite Originale	Spessori piatti	Spessori tondi
17mm	Vite (A) + Spessori piatti	Vite (A) + Spessori tondi
15mm	Vite (B) + Spessori piatti	Vite (B) + Spessori tondi

ライドケース マウント RX

M5 x (15~17)mmボルトを使用する4ボルトシステムに適合

- 使用しているステムのワッシャーがコンベックスタイプとフラットタイプのどちらであるかを確認してください。
- 使用しているステムのボルトが、図のようにM5 x (15~17)mmであることを確認してください。使用しているステムのボルトと取り付けるボルト A / Bの長さと比較し、使用しているステムのボルトと取り付けるボルト A / Bの長さと同じであることを確認してください。
- 適切な長さのワッシャーを使用して取り付けてください。
- 使用しているステムのボルトと取り付けるボルト A / Bの長さと比較し、使用しているステムのボルトと取り付けるボルト A / Bの長さと同じであることを確認してください。

付属パーツ

ボルトとワッシャーの組み合わせ (推奨)	使用しているステムのボルト	付属パーツ
17mm	ボルト A + フラットタイプ	ボルト A + フラットタイプ
15mm	ボルト B + フラットタイプ	ボルト B + フラットタイプ

RideCase Mount RX

適用4孔螺絲管管使用M5 x (15-17)mm螺絲

- 請確認你的監管蓋螺絲墊片規格，並使用相同規格的RideCase RX墊片。
- 確認你的監管蓋螺絲如圖示為M5 (15-17)mm長，對照所附的螺絲(A)或螺絲(B)，選擇正確長度的螺絲進行安裝。
- 選擇適合的配件搭配於螺絲(A)或螺絲(B)。
- 搭配螺絲長度比對，兩者之長度須一致。

提供的螺絲

配件搭配建議	原配螺絲長度	平頭墊片	球型墊片
17mm	(A)+平頭墊片	(A)+球型墊片	(B)+球型墊片
15mm	(B)+平頭墊片	(B)+球型墊片	(A)+球型墊片

Note: Please follow previous step instruction to assemble Bolt (A) or Bolt (B).
Achtung: Zur Montage von Schraube (A) und Schraube (B) bitte der Anleitung folgen.
Note: Veuillez suivre les étapes précédentes afin d'assembler le boulon (A) ou (B).
Nota: Per favore sigla las instrucciones de montaje para los tornillos A y B.
Nota: Uwaga: Proszę postępować zgodnie poprzednim krokiem instrukcji montażu śruby (A) lub śruby (B).
注意: ボルト A または B の取り付け方については互換のボルトの導入方法をご参照ください。
注意: 螺絲 (A) 또는 螺絲 (B) 를 조립 하기 위해 이전 단계에 대한 설명을 따르십시오.
注意: 請按照步驟來組裝螺絲 (A) 或 (B)。

RideCase Mount RX

Pasuje do 4-śrubowych wsporników z śrubami M5 x (15 -17) mm

- Sprawdz jakiej podkładki mają śruby przy czolowej mostka. Upewnij się, aby użyć tego samego typu podkładek co w RideCase Mount RX.
- Upewnij się, że śruby mostka to M5 x (15-17) mm długości tak jak na rysunku. Porównaj śruby mostka do montażu (A) lub śruby (B) i wybierz odpowiednią długość śrub do montażu.
- Wybierz zestaw do montażu Śruby (A) lub Śruby (B).
- Porównaj śrubę(A) lub (B) do oryginalnej długości śruby. Długość powinna być taka sama.

W komplecie

Zalecany montaż	Originalna długość śruby	Plaska	Wklęsła
17mm	Śruba (A) + płaska (p)	Śruba (A) + wklęsła (p)	
15mm	Śruba (B) + płaska (p)	Śruba (B) + wklęsła (p)	

라이드케이스 마운트 RX

4-볼트 스템 설치 M5 x (15-17) mm 볼트

- 스텝 페이스플레이트 볼트 외사가 볼렛 혹은 레디우스 타입인지 확인하십시오. 장착시 하나의 같은 타입의 라이드케이스 마운트 RX 외사를 사용하십시오.
- 아래와 같이 스텝 페이스플레이트 볼트가 M5 x (15-17)mm 인지 확인하십시오. 스텝 페이스플레이트 볼트와 볼렛(A) 또는 볼렛(B) 길이와 비교한 후 알맞은 길이의 볼트를 선택하여 설치하십시오.
- 볼트 (A) 또는 볼트 (B)를 볼렛 (B)를 설치하기 위해 올바른 볼렛 (A) 또는 볼트 (B) 그리고 기존 볼트 길이는 같아야 합니다.
- 볼트 (A) 또는 볼트 (B)를 기존 볼트 길이와 비교하십시오. 볼트 (A) 또는 볼트 (B)를 볼렛 (B)를 설치하기 위해 올바른 볼렛 (A) 또는 볼트 (B) 그리고 기존 볼트 길이는 같아야 합니다.

제공 볼트

권장 조합 안내	기본 볼트 길이	볼렛 타입	레디우스 타입
17mm	볼트 (A) + 볼렛 (w)	볼트 (A) + 레디우스 (w)	
15mm	볼트 (B) + 볼렛 (w)	볼트 (B) + 레디우스 (w)	

NOTE: When tightening bolts, maintain an even gap on top and bottom between faceplate and stem.
Achtung: Wenn Sie die Vorbauschrauben anziehen, achten Sie darauf, dass die Vorbauplatte an der Ober- und Unterseite den gleichen Abstand zum Vorbau hat.
NOTE: En serrant les boulons, veuillez à laisser un espace égal au dessus et en dessous entre la plaque et la potence.
NOTA: Al apretar tornillos, mantener un espacio lo mas parecido posible entre la potencia y la placa.
NOTE: Quando si stringono le viti, mantenere la distanza sopra e sotto e tra la placchetta e il manubrio.
NOTE: Beide Schrauben nach Herstellerangaben anziehen. Bitte auf Hinweis achten.
Serrez les boulons à la potence en respectant le couple recommander par le constructeur. Voir la note importante ci-dessous.
Atomillar los tornillos siguiendo lasespecificaciones de fábrica. Mirar la nota de abajo.
Verificare le specifiche delle viti toriche dell'attacco manubrio nelle specifiche.
Dobacz obie śruby zgodnie z zaleceniem producenta. Zobaczyć ważne wiadomości poniżej.
取り付けたボルト A または B を、ステムメーカーの推奨する締めトルクに従って締め付けてください。下記の重要事項をご参照ください。
두가지 타입 볼트는 스텝 제조업체에서 권장하는 토크 값으로 체결하십시오. 아래 알림사항 참조.
螺絲扭力值請參閱監管製造商產品說明書。(請見下方重點提示)

Recommended Torque
Empfohlener Drehmoment couple recommandé
Apriete recomendado
Clave torica consigliata
Logo z przodu
推奨トルク
建議扭力值
3 Nm

Logo facing forward
Logo zeigt nach vorne
Logo hacia delante
Posizione frontale del Logo
Zalcany moment obrotowy
トルク ロゴの正面
키로미터 표시
เครื่องหมาย 표시
Logo의 앞면
Logo의 앞면 표시

Recommended Torque
Empfohlener Drehmoment couple recommandé
Apriete recomendado
Clave torica consigliata
Logo z przodu
推奨トルク
建議扭力值
5 Nm

Apply grease lightly on threads of included M4 x 8mm bolts and mount Portion (A) using a 3mm Allen Key.

Geben Sie ein wenig Schmiermittel auf die Gewinde der M4x 8 mm Schrauben und montieren Sie Teil (A) mit Hilfe eines 3mm Innensechskants.

Appliquer un peu de graisse sur le filet des boulons M4 x 8mm et monter la partie (A) en utilisant une clé Allen de 3mm.

Lubricar las cabezas de los tornillos M4 x 8mm y montar la porción (A) usando una llave Allen de 3mm.

Mettete un pochino di grasso sulla filettatura delle viti M4x8mm e all'attacco porzione (A) usando una brugola da 3mm.

Lekko nasmaruj gwint śrub M4 x 8mm (w zestawie) i zamontuj część (B) za pomocą imbusa 3mm.

3mm六角レンチを使用して、グリスを塗布したM4 x 8mmボルトでボディ A を取り付けます。

볼트 나사산에 구리스를 살짝 바른 후 (A) 부분을 M4 x 8mm 볼트와 3mm 육각 렌치를 사용해 조여주십시오.

在M4 x 8mm螺絲塗上少量潤滑油，穿過螺絲孔鎖緊組件(A)。

Mount Portion (B) with included M5 x 12mm bolt using a 4mm Allen Key. Tighten bolt after setting desired angle.

Montieren Sie Teil (B) mit dem M5x 12 mm Schrauben mit Hilfe eines 4 mm Innensechskants. Ziehen Sie die Schrauben fest, sobald Sie den gewünschten Winkel eingestellt haben.

Monter la partie (B) en utilisant les boulons M5 x 12mm inclus avec une clé Allen de 4mm. Serrer le boulon après avoir trouvé l'angle désiré.

Montar la porción (B) con los tornillos M5 x 12mm usando una llave Allen de 4mm. Apretar el tornillo después de colocarlo en el ángulo deseado.

Attaccate la Porzione (B) con le viti m5x12mm usando una brugola da 4mm. Stringere le viti dopo aver raggiunto l'angolazione desiderata.

Lekko nasmaruj gwint śrub M4 x 8mm (w zestawie) i zamontuj część (B) za pomocą imbusa 3mm.

4mm六角レンチを使用して、M5 x 12mmボルトでボディ B を取り付けます。お好みの角度に調整し、ボルトを締め込んで角度固定してください。
* ライドケース マウント RXの角度を調整する前に、スマートフォンを取り外してください。

NOTE: The recommended mounting angle for RideCase Mount RX is aligned with stem.
RideCase Mount RX adjustment range is up to 45° for taking photos and videos.
Make sure to remove smartphone from RideCase mount RX before adjusting mount angle.

Hinweis: Der empfohlene Montagewinkel des RideCase Mount RX liegt in einer Linie mit dem Vorbau.
Die Winkelreichweite des RideCase Mount RX reicht bis 45° (zur Aufnahme von Fotos und Videos).
Entfernen Sie Ihr Smartphone vom RideCase Mount RX, bevor Sie den Winkel neu einstellen.

NOTE: L'angolo raccomandato per la montura debe de estar alineado con la potencia.
L'angle de réglage du RideCase Mount RX est supérieur à 45° afin de pouvoir prendre des photos et vidéos.
Veillez à retirer le Smartphone du RideCase Mount RX avant d'ajuster l'angle.

NOTE: El ángulo recomendado para la montura debe de estar alineado con la potencia.
L'angle de réglage du RideCase Mount RX est supérieur à 45° afin de pouvoir prendre des photos et vidéos.
Asegurarse de quitar su Smartphone de la montura antes de ajustar el ángulo.

(B)部分マウントをM5 x 12mm ボルトと4mm 六角レンチを使用하여 살짝 고정하십시오. 적절한 각도로 조정한 후 권장 토크로 조이십시오.
使用M5 x 12mm螺絲安裝組件(B)，在調整好理想角度後上緊螺絲。

GB WARRANTY

For the EU market, Topeak will warranty the RideCase Mount RX for manufacturing and material defects for two years from the date of purchase. For the North American and other markets, Topeak will warranty the RideCase Mount RX for manufacturing and material defects for one year from date of purchase. Topeak's warranty only applies to claims made by the original purchaser, who must present the purchase receipt with date of purchase and dealer address. The warranty is void, if installation instructions are ignored and/or if regular inspection and maintenance intervals are not observed. This warranty does not cover damage resulting from:
• Incorrect installation or improper treatment
• component modification
• normal wear and tear
• neglect (insufficient care and maintenance)
• wypadków
• kolizji rowerów
• freeriding, dual slalom, downhill riding, jumps or the like
*The specifications and design are subject to change without notice.
For your customer service call: 1-800-250-3068
www.topeak.com

D GEWÄHRLEISTUNG

2 Jahre Gewährleistung auf alle verbaute Teile nur gegen Herstellerangaben. Um Gewährleistungs-Service zu erhalten, benötigen Sie Ihren Originalkaufbeleg. Bei Artikeln, die ohne Kaufbeleg eingeschickt werden, wird davon ausgegangen, dass die Gewährleistungsfrist mit dem Herstellungsdatum beginnt. Alle Gewährleistungsfristen werden ungültig, wenn der Artikel auf Grund eines Unfalls oder zweckfremd genutzt wurde. Systemänderungen oder andere Veränderungen vorgenommen wurden oder der Artikel anders verwendet wurde als in diesem Handbuch beschrieben.
• Unfälle - Stürze - Freeride -, Dual Slalom -, Downhill- oder Sprungeinsatz
• Änderungen in Design und Eigenschaft bedürfen keiner vorgängigen Ankündigung.
Topeak Produkte sind ausschließlich in gut sortierten Fahrradläden erhältlich. Bitte nehmen Sie Kontakt mit Ihrem näheren Topeak Händler auf, um offene Fragen zu klären. Für Kunden in Deutschland, Tel. 0261-899998-28
Homepage: www.topeak.com

F GARANTIE

Pour le marché de l'UE, Topeak garanti le RideCase Mount RX pour la fabrication et les défauts de matériaux pour deux ans à compter de la date d'achat.Pour la fabrication et les défauts de matériaux pour un an à compter de la date d'achat. La garantie de Topeak ne s'applique qu'à l'acheteur original qui doit pouvoir présenter une preuve compréhensible de la date de l'achat et le nom du revendeur. La garantie est nulle si les instructions d'installation sont ignorées et /ou si des intervalles réguliers d'inspection et d'entretien ne sont pas respectés. Cette garantie ne couvre pas les dommages résultant de:
- installation incorrecte ou un mauvais traitement
- modification des composants
- usure normale
- négligence (entretien et maintenance insuffisants)
- accidents
- accidents de vélo
- Utilisation en freeride, dual slalom, descente, sauts ou assimilés.
*Les spécifications et apparences sont sujettes à modification sans préavis.
Contactez votre revendeur Topeak si vous avez la moindre question. For USA customer service call 1: 800-250-3068
www.topeak.com

E GARANTÍA

Para el mercado de EU, Topeak da garantía de la fabricación de la montura RideCase Mount RX por defectos de fabricación o materiales durante dos años desde la fecha de compra. En el mercado Norte Americano y otros mercados, Topeak garantiza la montura RideCase RX por defectos de fabricación o materiales durante un año desde la fecha de compra. La garantía de Topeak sólo se aplica a reclamaciones hechas por el comprador original, quien debe presentar el recibo de compra con la fecha de compra y la dirección del dealer. La garantía de Topeak sólo es válida en caso de compra e instalación o el producto no ha sido mantenido correctamente como se especifica. Esta garantía no incluye los daños resultantes de:
- instalación o cubre datos como los descritos a continuación:
- Instalación o tubo incorrecto
- Insuficiente mantenimiento
- Accidentes
- Accidentes de bicicletas
- Freeriding, slalom, downhill, saltos
- Las especificaciones y diseños pueden cambiar sin previo aviso.
Por favor, contacte con su distribuidor Topeak para cualquier pregunta
www.Topeak.com

I GARANZIA

La garanzia Topeak si applica solamente ai difetti di produzione del prodotto originale a fronte della prova d'acquisto con ricevuta, data ed indirizzo del negoziante. La garanzia non è valida in caso di cattiva installazione o manutenzione scorretta. La presente garanzia non copre i seguenti danni:
- scorretta installazione ed uso improprio
- modifiche alle componenti
- normale usura
- negligenza (scorretta manutenzione)
- incidenti
- impatti
- freeriding, doppio slalom, downhill riding, salti o altri
* le specifiche e i disegni possono cambiare senza preavviso.
I prodotti Topeak sono in vendita nei rivenditori specializzati per ciclisti. Per ogni richiesta o chiarimento rivolgetevi al negoziante Topeak più vicino. Sito web: www.topeak.com

PL GWARANCJA

Na rynek UE, Topeak udziela gwarancji na RideCase Mount RX od wad materiałowych i produkcyjnych przez dwa lata od daty zakupu. Na rynkach Ameryki Północnej i innych, Topeak udziela gwarancji RideCase Góra RX od wad materiałowych i produkcyjnych przez okres jednego roku od daty zakupu. Gwarancja ma zastosowanie tylko do rozszerzonej nabywcy, który przedstawi dowód zakupu z datą zakupu i adresem sprzedawcy. Gwarancja jest nieważna, jeżeli instrukcje montażu są ignorowane i / lub, jeśli nie są przestrzegane kontrole i konserwacja w regularnych odstępach czasu. Niniejsza gwarancja nie obejmuje uszkodzeń wynikających z:
• nieprawidłowego montażu lub niewłaściwego traktowania
• modyfikacji komponentów
• normalnego zużycia
• zaniedbania (niewystarczająca pielęgnacja i konserwacja)
• wypadków
• kolizji rowerów
• użycia podczas zjazdu, freeridu, dual slalomu, skoków
• *Specyfikacji oraz konstrukcja mogą ulec zmianie bez powiadomienia.
Jeśli masz jakieś pytania, skontaktuj się ze swoim sprzedawcą
Topeak lub zadzwoni do dystrybutora (0) 22 673 83 48

J 保障期間

ご購入日より2年間：製造上の欠陥による機械部品の不良が対象です。
保障の請求： 保証の請求は、ご購入の日付が入った領収書が必要です。領収書なしで保障を受ける場合の保障期間は毎月日付から計算させていただきます。お客様の事故などによる外的要因、誤使用、改造、不十分メンテナンス、およびその他の取扱説明書にない本来の用途以外での使用による故障は保証を受けられません。(OCレーシング、フリーライド、ジャブ、デュアルスラロム、ダウンヒル、その他の大きな衝撃を受けやすいロードバイク / マウンテンバイクの走行など) 故障した製品は故障状況を確認して、お買上げの販売店へお持ちください。お返しには商品の送料はお客様にご負担をお願いします。
* スペックやデザインは改良のため予告なく変更されることがあります。
トピーク製品は全国有名自転車店で買いたいだけです。
ご注文は、最寄りのトピーク正規販売店へどうぞ。 Website: www.topeak.jp

KR 품질보증

제한된 1년 품질 보증: 소비자 관심을 제외한 제조과정 모든 요인에 대하여 1년간 보증합니다. 품질 보증 서비스 받을 때는,ご購入의 날짜가 포함된 영수증, 주소 및 구매 날짜가 표시된 원본 구매수증을 제시하여야 하며, 최초 구매처에 계한 적용됩니다. 소비자 과실, 정적 정압 및 유류 부수 등 하지 않았을 경우 및 설치 지침을 따르지 않았을 경우에도 품질보증에서 제외됩니다. 아래의 원인으로 인한 손상은 품질보증에서 제외됩니다.
• 정상적인 사용 또는 부적절한 사용
• 구성 부품 임의 개조, 변경
• 정상적인 사용으로 인한 마모
• 추후의 (태만 한 관리와 부실한 유지보수)
• 사고
• 자전거 충돌
• 프리라이딩, 듀얼 슬라롬, 다운힐 라이딩, 점프 등 이와 비슷한 라이딩
*Utilisation en freeride, dual slalom, descente, sauts ou assimilés.
*Les spécifications et apparences sont sujettes à modification sans préavis.
Contactez votre revendeur Topeak si vous avez la moindre question. For USA customer service call 1: 800-250-3068
www.topeak.com

CH 產品保固

在歐洲地區Topeak提供RideCase Mount RX自出廠日起計算二年產品保固。在北美和其他國家Topeak提供RideCase Mount RX自出廠日起計算一年產品保固。
Topeak產品保固原則適用於原始購買人，申請時須提出當時購買憑據、產品生產日期和購買經銷商地址。如果未依產品使用手冊安裝、自行改裝產品或未依說明保費，將無法享有產品保固服務。
產品保固不包含下列因素造成的損害：
• 不正確安裝或使用不當
• 自行改裝零件
• 正常使用的產品磨耗
• 未依產品說明書使用
• 外力造成的損壞
• 摔車造成的損壞
• 下坡車、特技車、極限運動、林道越野等運動。
*本公司保留產品規格變更之權利
Topeak產品僅有在本公司授權的專業經銷商購買，才能享有保固的權利。
Topeak產品相關的資訊，請洽向Topeak當地授權的經銷商。
網址: www.topeak.com

IMPORTANT NOTE / WICHTIGER HINWEIS / NOTE IMPORTANTE / NOTA IMPORTANTE / NOTE IMPORTANTI / WAŻNE / 重要 / 중요한 알림사항 / 重點提示

- Torque value must refer to the user's guide of each stem. Do not over-tighten the bolts. It may cause damage to the stem and/or handlebar.
- The bolts should be checked for correct torque once a month and re-greased every six months.
- Der Drehmoment muss dem Wert entsprechen, der für den Vorbau vorgesehen ist.
- Überdrehen Sie die Schrauben nicht. Dies könnte Schäden am Vorbau oder Lenker führen.
- Schrauben sollten monatlich neu gefettet und auf Drehmoment kontrolliert werden.
- Se référer au guide de l'utilisateur de la potence afin de connaître le couple de serrage recommandé.
- Ne pas sur-serrer les boulons. Cela pourrait endommager le potence et/ou le cintre.
- Les boulons doivent être reserrés au couple recommandé une fois par mois et re-graissés tous les six mois.
- EL valor de cada tuerca se debe referir a la Guía del usuario de cada Potencia.
- No sobre-apretar los tornillos. podría causar daños en la potencia y en el manillar.
- Los tornillos deben ser revisados una vez al mes y engrasados cada 6 meses.
- Il valore torico è soggetto alla singola bici.
- Non stringere eccessivamente le viti. Può causare danni allo sterzo o manubrio
- Le viti devono essere controllate una volta al mese e re-ingrassate ogni 6 mesi.
- Moment obrotowy musi być zgodny instrukcją obsługi danego wspornika kierownicy.
- Nie przekreśl śruby. Możesz to spowodować uszkodzenie mostka i / lub kierownicy.
- Śruby powinny być sprawdzane pod kątem prawidłowego momentu raz w miesiącu i ponownie nasmarowane co sześć miesięcy.
- 締め付けトルクは、ステムのユーザーズガイドをご確認ください。
- ステム、お好みハンドルバーが破損する恐れがあるため、ステムメーカーの推奨する締め付けトルク以上で締め付けてください。
- ボルトは、ステムメーカーの推奨する締め付けトルクで適切に締め付けてください。一ヶ月ごとに調整する必要がある場合があります。また、六ヶ月ごとにグリスを塗布する必要があります。
- トルク値は各ステムの使用説明書に 있는 값으로 설정하십시오.
- 볼트 체결시 과도한 토크로 조이지 마십시오. 스템 및 핸들바에 손상을 줄 수 있으며 볼트 또한 손상될 수 있습니다.
- 볼트가 알맞은 토크 값으로 체결되어 있는지 매월 한번씩 체크하고 6개월마다 구리스를 도포하십시오.
- 扭力值必須參閱所搭配的監管使用手冊。
- 請勿過度上緊螺絲，這可能會損壞監管或車手把。
- 每六個月須重新確認螺絲正確扭力值。

INSTALL RIDECASE WITH SMARTPHONE ONTO RIDECASE MOUNT RX / MONTAGE DES RIDECASES MIT SMARTPHONE AUF DEM RIDECASE MOUNT RX / INSTALLER LE RIDECASE AVEC LE SMARTPHONE SUR LE RIDECASE MOUNT RX / INSTALAR RIDECASE CON SMARTPHONE EN LA MONTURA RIDECASE RX / INSTALLARE IL RIDECASE CON LO SMARTPHONE NELL'ATTACCO RIDECASE MOUNT RX / INSTALACJA RIDECASE ZE SMARTPHONEM NA RIDECASE MOUNT RX / ライドケース マウント RXへのスマートフォン取り付け / 라이드케이스 마운트 RX에 스마트폰이 탑재된 라이드케이스 장착하기 / 安裝RIDECASE與智慧型手機於RIDECASE MOUNT RX

Install smartphone/RideCase assembly on RideCase Mount RX until an audible click is heard. Slide smartphone/RideCase assembly back and forth to insure that it is firmly fixed on the RideCase Mount RX.

Montieren Sie die Smartphone/RideCase Kombination auf dem RideCase Mount RX, bis ein Klickgeräusch hörbar ist. Schieben Sie die Kombination vor und zurück, um sicherzustellen, dass sie fest und sicher arretiert ist.

Installe le smartphone nell'attacco RideCase RX sino a che non udite un click. Far scorrere su e giù lo smartphone per essere sicuri che sia ben saldo all'attacco manubrio RX.

Instalar Smartphone/RideCase en la Montura RideCase RX hasta que se oiga "CLICK". Deslizar el teléfono/RideCase sobre la montura hacia adelante y hacia atrás para asegurarse de que está colocado firmemente sobre la montura RideCase RX.

Installare lo smartphone nell'attacco RideCase RX sino a che non udite un click. Far scorrere su e giù lo smartphone per essere sicuri che sia ben saldo all'attacco manubrio RX.

Zamontuj smartphona / RideCase na RideCase Mount RX aż usłyszysz kliknięcie. Poruszaj Smartphone / RideCase tam i z powrotem, aby zapewnić że jest on mocno osadzony w RideCase Mount RX.

ライドケースを「カチッ」と音がするまでスライドさせ、ライドケースマウントRXに取り付けます。ライドケース/ライドケースマウントRXに正しく固定されていることを確認してください。

라이드케이스/스마트폰을 라이드케이스 마운트 RX에 잘 끼기까지 앞 뒤 좌우로 흔들면서 확인하십시오.

安裝智慧型手機/RideCase於RideCase Mount RX上直到聽到“卡”的聲音，並前後滑動智慧型手機/RideCase確保已正確卡固於RideCase Mount RX上。

ROTATION ADJUSTABLE / EINSTELLBARE DREHUNG / ROTATION RÉGLABLE / ROTACIÓN AJUSTABLE / ROTAZIONE REGOLABILE / REGULACJA OBROTU

縦画面・横画面の調整 / 회전 각도 조절 (좌우 ±90°) / 旋轉調整

NOTE: Make sure to provide enough clearance for your smartphone before setting angle on Mount RX.

Hinweis: Achten Sie auf genügend Freiraum für das Smartphone, bevor Sie den Winkel des Mount RX festlegen.

NOTE: Assurez-vous de fournir suffisamment d'espace pour votre smartphone avant de régler l'angle du Mount RX.

注意: 縦画面・横画面の調整をする前に、スマートフォンとライドケースマウントRXとの間に、十分なスペースが確保されているかを確認してください。

注意: Assicuratevi che vi sia abbastanza spazio per Smartphone, prima di regolare l'angolazione dell'attacco RX.

UWAGA: Upewnij się, że masz wystarczająco dużo przestrzeni dla smartphona przed ustawieniem kąta na Mount RX.

注意: 縦画面・横画面の調整をする前に、スマートフォンとライドケースマウントRXとの間に、十分なスペースが確保されているかを確認してください。

注意: Assicuratevi che vi sia abbastanza spazio per Smartphone, prima di regolare l'angolazione dell'attacco RX.

UWAGA: Upewnij się, że masz wystarczająco dużo przestrzeni dla smartphona przed ustawieniem kąta na Mount RX.

NOTE: Make sure to provide enough clearance for your smartphone before setting angle on Mount RX.

Hinweis: Achten Sie auf genügend Freiraum für das Smartphone, bevor Sie den Winkel des Mount RX festlegen.

NOTE: Assurez-vous de fournir suffisamment d'espace pour votre smartphone avant de régler l'angle du Mount RX.

注意: 縦画面・横画面の調整をする前に、スマートフォンとライドケースマウントRXとの間に、十分なスペースが確保されているかを確認してください。

注意: Assicuratevi che vi sia abbastanza spazio per Smartphone, prima di regolare l'angolazione dell'attacco RX.

UWAGA: Upewnij się, że masz wystarczająco dużo przestrzeni dla smartphona przed ustawieniem kąta na Mount RX.

注意: 縦画面・横画面の調整をする前に、スマートフォンとライドケースマウントRXとの間に、十分なスペースが確保されているかを確認してください。

注意: Assicuratevi che vi sia abbastanza spazio per Smartphone, prima di regolare l'angolazione dell'attacco RX.

UWAGA: Upewnij się, że masz wystarczająco dużo przestrzeni dla smartphona przed ustawieniem kąta na Mount RX.

REMOVE RIDECASE WITH SMARTPHONE FROM RIDECASE MOUNT RX / LÖSEN DES SMARTPHONES VOM RIDECASE MOUNT RX / RETIRER LE SMARTPHONE DU RIDECASE MOUNT RX / QUITAR SMARTPHONE DE LA MONTURA RIDECASE RX / RIMUOVERE LO SMARTPHONE DALL'ATTACCO RIDECASE RX / DEMONTAŻ SMARTPHONA Z RIDECASE MOUNT RX / ライドケース マウント RXからのスマートフォンの取り外し / 라이드케이스 마운트 RX에서 스마트폰 탈착하기 / 從RIDECASE MOUNT RX上取下RIDECASE與智慧型手機

Press Release Button to remove RideCase with smartphone from RideCase Mount RX. Drücken Sie die Entriegelung um das Smartphone vom RideCase Mount RX zu lösen. Appuyer sur le bouton de déverrouillage afin de retirer le smartphone du RideCase Mount RX. Apretar el botón para quitar el Smartphone de la Montura RideCase RX. Premere il bottone a rilascio per rimuovere lo smartphone dall'attacco RideCase Nacişnij przycisk zwalniający aby usunąć smartphona z Ride Case Mount RX. リリース ボタンを押して、ライドケースマウントRX からスマートフォンを取り外します。* 図中の番号は操作手順を示しています。 * 図中の番号は操作手順を示しています。 밀리자 버튼을 눌러 라이드케이스 마운트 RX에서 스마트폰을 빼냅니다. 按壓卸除鈕從 RideCase Mount RX 上取下 RideCase 與智慧型手機。

Release Button
Entriegelung
Bouton de déverrouillage
Botón liberación
Rilasciare il bottone
Przycisk zwalniający
リリースボタン

DRÜCKEN PREMIERE 버튼을 눌러 APRETAR NACIŞNIJ 壓壓 APRETAR 押す

밀리자 버튼
卸除鈕

Press Release Button to remove RideCase with smartphone from RideCase Mount RX. Drücken Sie die Entriegelung um das Smartphone vom RideCase Mount RX zu lösen. Appuyer sur le bouton de déverrouillage afin de retirer le smartphone du RideCase Mount RX. Apretar el botón para quitar el Smartphone de la Montura RideCase RX. Premere il bottone a rilascio per rimuovere lo smartphone dall'attacco RideCase Nacişnij przycisk zwalniający aby usunąć smartphona z Ride Case Mount RX. 리리스 버튼을 눌러 라이드케이스 마운트 RX에서 스마트폰을 빼냅니다. 按壓卸除鈕從 RideCase Mount RX 上取下 RideCase 與智慧型手機。

Release Button
Entriegelung
Bouton de déverrouillage
Botón liberación
Rilasciare il bottone
Przycisk zwalniający
リリースボタン

DRÜCKEN PREMIERE 버튼을 눌러 APRETAR NACIŞNIJ 壓壓 APRETAR 押す

밀리자 버튼
卸除鈕

Press Release Button to remove RideCase with smartphone from RideCase Mount RX. Drücken Sie die Entriegelung um das Smartphone vom RideCase Mount RX zu lösen. Appuyer sur le bouton de déverrouillage afin de retirer le smartphone du RideCase Mount RX. Apretar el botón para quitar el Smartphone de la Montura RideCase RX. Premere il bottone a rilascio per rimuovere lo smartphone dall'attacco RideCase Nacişnij przycisk zwalniający aby usunąć smartphona z Ride Case Mount RX. 리리스 버튼을 눌러 라이드케이스 마운트 RX에서 스마트폰을 빼냅니다. 按壓卸除鈕從 RideCase Mount RX 上取下 RideCase 與智慧型手機。

Release Button
Entriegelung
Bouton de déverrouillage
Botón liberación
Rilasciare il bottone
Przycisk zwalniający
リリースボタン

DRÜCKEN PREMIERE 버튼을 눌러 APRETAR NACIŞNIJ 壓壓 APRETAR 押す

밀리자 버튼
卸除鈕